

Deseamos que su experiencia de spa sea placentera. En caso de problemas, comuníquese con su distribuidor autorizado de Marquis Spas®. También puede comunicarse con Marquis Corp.:

Correo electrónico: [service@marquiscorp.com](mailto:service@marquiscorp.com)  
 Sitio web: [www.marquisspas.com](http://www.marquisspas.com)  
 Marquis Corp., 596 Hoffman Road, Independence, OR 97351, EE.UU.

El presente manual se proporciona para mejorar el disfrute de su spa y prevenir situaciones no cubiertas por la garantía. Es su responsabilidad leer, comprender y cumplir con las instrucciones del manual. Por favor, guarde su recibo de compra original como referencia en caso de una futura reclamación de garantía. En caso de no utilizar, mantener o instalar el spa de acuerdo con las instrucciones del presente manual, podría perder la cobertura de garantía.

**REFERENCIA DEL PRODUCTO**

UBICACIÓN DEL NÚMERO DE SERIE  
 Encontrará el número de serie en el área del equipo.

COMPLETE ESTA INFORMACIÓN Y GUÁRDELA PARA REFERENCIA FUTURA

Nombre del comprador \_\_\_\_\_  
 Fecha de compra \_\_\_\_\_  
 Dirección \_\_\_\_\_  
 Ciudad \_\_\_\_\_ País/Provincia \_\_\_\_\_  
 Código postal \_\_\_\_\_  
 Modelo/Color del spa \_\_\_\_\_  
 Número de serie del spa \_\_\_\_\_  
 Número de serie del embalaje \_\_\_\_\_  
 Nombre del distribuidor \_\_\_\_\_  
 Dirección del distribuidor \_\_\_\_\_  
 Ciudad \_\_\_\_\_ País/Provincia \_\_\_\_\_  
 Código postal \_\_\_\_\_  
 Teléfono \_\_\_\_\_

Se han tomado todos los recaudos para asegurar la exactitud del presente manual. No obstante, Marquis Spas® se reserva el derecho de mejorar su producto sin aviso. Esto podría significar una variación menor entre el presente manual y el producto que verdaderamente reciba. Sepa disculpar cualquier inconveniente ocasionado.

**RECOLECCIÓN SEPARADA DE RESIDUOS**



Este símbolo indica la necesidad de recolectar por separado los residuos de equipos eléctricos y electrónicos. Por favor, contribuya a proteger el medioambiente y la salud humana, re-utilizando y reciclando los equipos electrónicos siempre que sea posible. Por favor, no descarte estos equipos como residuos municipales sin clasificar. Este producto llegó al mercado después del 13 de agosto de 2005.

Marquis Spas® cumple completamente con la Directiva del Consejo de la Unión Europea 2002/95/EC (restricción de sustancias peligrosas – RoHS).

Asimismo, los productos cuentan con los avisos requeridos por el Anexo IV de la Directiva del Consejo 2002/96/EC (Residuos de equipos eléctricos y electrónicos – WEEE) que se refiere al manejo de los productos al fin de su vida útil.

**ÍNDICE DEL MANUAL**

**INSTRUCCIONES DE SEGURIDAD IMPORTANTES**  
 Todos los modelos de spa..... 2  
 Seguridad personal..... 2

**INSTRUCCIONES DE INSTALACIÓN**  
 Ubicación..... 3  
 Cartuchos filtrantes..... 3  
 Requisitos eléctricos..... 4

**CÓMO PONER EN MARCHA SU SPA**..... 4-5

**OPERACIÓN DE LOS CONTROLES DEL SPA**  
 Destiny, Envy, Euphoria, Mirage, Promise, Rendezvous, Resort, Reward, Spirit, Wish..... 6-7  
 Epic, Show..... 7-9  
 Sistema de audio Adagio™..... 9  
 Unidad Aquavision..... 9

**DIAGRAMA DE EQUIPOS**  
 Destiny Envy, Euphoria, Mirage, Promise, Rendezvous, Resort, Reward, Spirit, Wish..... 9  
 Epic, Show..... 10

**MODELOS DE SPA**  
 Destiny..... 10  
 Envy..... 11  
 Epic..... 11  
 Euphoria..... 12  
 Mirage..... 12  
 Promise..... 13  
 Rendezvous..... 13  
 Resort..... 14  
 Reward..... 14  
 Show..... 15  
 Spirit..... 16  
 Wish..... 16-17

**RESOLUCIÓN DE PROBLEMAS**  
 Mensajes diagnósticos de la pantalla LCD..... 17-18  
 Recordatorios de mantenimiento..... 19

**CUIDADO DEL SPA MARQUIS**  
 Resolución de problemas de cuidado del agua..... 20

**MANTENIMIENTO**..... 21-23

**PLAN DE PROTECCIÓN**..... 24  
**GARANTÍA LIMITADA DE ADAGIO™ Y AQUAVISION**..... 25



**! WARNUNG:** Bevor Erhaltenzugriff auf Terminale, müssen alle Versorgungskreisläufe abgeschaltet werden.

## INSTRUCCIONES DE SEGURIDAD

Las siguientes instrucciones contienen información de seguridad importante. Le recomendamos leerlas e implementarlas.

### INSTRUCCIONES DE SEGURIDAD IMPORTANTES

AL INSTALAR Y UTILIZAR ESTE EQUIPO ELÉCTRICO, SIEMPRE SE DEBE APLICAR PRECAUCIONES DE SEGURIDAD BÁSICAS, INCLUIDAS LAS SIGUIENTES:

1. **LEA Y SIGA TODAS LAS INSTRUCCIONES.**
2. **ADVERTENCIA:** Para reducir el riesgo de lesiones, no permita que los niños utilicen este producto, a menos que se encuentren supervisados en todo momento.
3. **PELIGRO: PELIGRO DE AHOGAMIENTO DE LOS NIÑOS.** Se debe aplicar precaución extrema para prevenir el acceso sin autorización de niños. Para evitar accidentes, asegúrese de que los niños no puedan utilizar el spa o hidromasaje a menos que se encuentren supervisados en todo momento.
4. **ADVERTENCIA:** Desconecte todos los circuitos de alimentación antes de acceder al terminal.
5. Se proporciona un terminal de conexión a tierra en el bloque de terminales que se encuentra en la parte externa de la caja de control. Para reducir el riesgo de choque eléctrico, conecte este terminal en el terminal de conexión a tierra de su panel de suministro eléctrico con un cable de cobre aislado continuo verde/amarillo. El cable debe ser equivalente en tamaño a los conductores de circuito que alimentan el equipo. Asimismo, se proporciona un terminal de conexión (conector de cable de presión) en la parte externa de la caja de control para la conexión con puntos de conexión a tierra locales. Para reducir el riesgo de choque eléctrico, este conector se debe conectar con un cable de cobre sólido 8 AWG (8,42mm<sup>2</sup>) a toda escalera de metal, tubería de metal u otro artículo de metal que se encuentre a cinco pies (1,5m) del spa para cumplir con requisitos locales.
6. Su spa utiliza interruptores del circuito de fallos de conexión a tierra (GFCI) o dispositivos diferenciales residuales (RCD) en el sub-panel eléctrico. Antes de cada uso del spa, y con la unidad funcionando, presione el botón "Test" de cada disyuntor. El interruptor debe pasar a la posición "Trip". Espere treinta segundos y reposicione cada disyuntor RCD apagándolo completamente y luego encendiéndolo completamente. El interruptor se debe mantener encendido. Si alguno de los interruptores no funciona de esta manera, esto es indicación de un mal funcionamiento eléctrico y la posibilidad de choque eléctrico. Desconecte la alimentación hasta que la falla se haya identificado y corregido.
7. Instale el spa de manera que exista un drenaje adecuado para el compartimiento que contiene los componentes eléctricos.
8. **PELIGRO: RIESGO DE CHOQUE ELÉCTRICO.** No permita que ningún aparato, por ejemplo de luz, radio, teléfono o televisión, se encuentre a 1,5m del spa o hidromasaje.
9. **ADVERTENCIA: PARA REDUCIR EL RIESGO DE LESIONES.**
  - El agua del spa nunca debe exceder los 40° C. Las temperaturas del agua entre 38° C y 40° C se consideran seguras para los adultos sanos. Temperaturas más bajas se recomiendan para el uso prolongado (más de 10 minutos) y para niños pequeños.
  - Dado que las temperaturas del agua excesivas tienen una alta probabilidad de causar daño fetal durante los primeros meses del embarazo, las mujeres embarazadas y con posibilidad de estar embarazadas deben limitar la temperatura a 38° C.
  - Antes de ingresar a un spa, el usuario debe medir la temperatura del agua con un termómetro preciso, ya que la tolerancia de los dispositivos de regulación de la temperatura puede variar hasta +/- 3° C.
  - El uso de drogas, alcohol o medicamentos antes de o durante el uso del spa puede causar la pérdida de conocimiento, con posibilidad de ahogamiento.
  - Las personas que sufran de obesidad o tengan antecedentes de enfermedad cardíaca, presión arterial alta o baja, problemas de circulación o diabetes deben consultar al médico antes de usar el spa.
  - Las personas que tomen medicamentos deben consultar al médico antes de usar el spa, ya que algunos medicamentos pueden causar somnolencia, mientras que otros pueden afectar la frecuencia cardíaca, la presión arterial y la circulación.
10. **PELIGRO: PARA REDUCIR EL RIESGO DE LESIONES.** No retire las piezas de succión.
11. **PELIGRO: RIESGO DE LESIONES.** Nunca ponga en funcionamiento un spa si una o más de las piezas de succión están rotas o ausentes. Nunca

reemplace una pieza de succión con otra clasificada para un caudal menor que el de la pieza de succión original. Las piezas de succión del spa son compatibles con el caudal de agua específico creado por la bomba. Si necesita reemplazar las piezas de succión o la bomba, asegúrese de que los caudales sean compatibles.

12. **PELIGRO:** Los niños son especialmente sensibles al agua caliente. Los niños nunca deben tener acceso al spa sin supervisión. No se debe permitir a los niños subir a la cubierta del spa. Todos los spas Marquis están equipados con una cubierta de seguridad con bloqueo. Siempre trabaje los bloqueos a prueba de niños luego de utilizar el spa, para seguridad de sus niños.
13. **PRECAUCIÓN:** Para reducir la cantidad de bacterias en el aire en un área de spa cerrada, se debe proporcionar una ventilación adecuada.
14. **ADVERTENCIA:** El diseño y la fabricación de este spa cumplen con todas las reglamentaciones correspondientes. El modificar o agregar componentes del spa puede afectar su funcionamiento adecuado y puede anular los avisos de cumplimiento.
15. **GUARDE ESTAS INSTRUCCIONES.**

### SEGURIDAD PERSONAL

La inmersión prolongada en agua caliente puede causar **HIPERTERMIA**, un trastorno peligroso que se produce cuando la temperatura interna del cuerpo alcanza un nivel superior al normal (37°C). Algunos de los síntomas de hipotermia son mareos, desmayo, somnolencia, letargo y temperatura corporal superior a 37°C. Algunos de los efectos físicos de la hipotermia son desconocimiento de un peligro inminente, no percepción del calor, no percepción de la necesidad de salir del spa, imposibilidad física de salir del spa, daño fetal en las mujeres embarazadas, y pérdida de conocimiento con peligro de ahogamiento.

**ADVERTENCIA:** El uso de drogas, alcohol o medicamentos puede incrementar en gran medida el riesgo de hipotermia fatal en spas e hidromasajes.

Las personas que tomen medicamentos que causan somnolencia, como tranquilizantes, antihistamínicos o anticoagulantes, no deben utilizar el spa. Las mujeres embarazadas y las personas que tengan antecedentes de enfermedad cardíaca, presión arterial alta o diabetes deben consultar al médico antes de usar el spa.

### POR SEGURIDAD PERSONAL, HAGA LO SIGUIENTE:

- Asegúrese de que su spa se conecte a la alimentación eléctrica correctamente. Use a un contratista con licencia.
- Desconecte el spa de la alimentación eléctrica antes de drenar el spa o realizar el mantenimiento de los componentes eléctricos.
- Verifique el RCD mensualmente.
- Compruebe la temperatura del agua con la mano antes de ingresar al spa para asegurarse de que sea adecuada.
- No use el spa si la temperatura del agua no se encuentra dentro del rango recomendado.
- Recuerde que las superficies mojadas pueden ser muy resbaladizas. Tenga cuidado al ingresar y salir del spa.
- Use la cubierta de seguridad cuando el spa no esté en funcionamiento, ya sea que esté vacío o lleno de agua.
- Mantenga el agua limpia y desinfectada con los químicos adecuados.
- Encienda los chorros cuando agregue CUALQUIER químico al agua del spa.
- Después de usar la bomba durante tres períodos consecutivos de 15 minutos (si así lo desea), alterne con un período de enfriamiento de 30 minutos.
- Limpie los cartuchos filtrantes mensualmente para retirar residuos y depósitos minerales que puedan afectar el desempeño de los chorros de hidroterapia, limitar el caudal o interrumpir el termostato de límite alto, lo que apagará completamente el spa.

### POR SEGURIDAD PERSONAL, NO HAGA LO SIGUIENTE:

- No use el spa sin la puerta del compartimiento del equipo.
- No use el spa durante períodos prolongados con temperaturas de agua superiores a 40°C.
- No permita que las bombas de chorro funcionen durante períodos prolongados con la cubierta colocada. El funcionamiento prolongado de las bombas causará una lenta acumulación de calor debido a la fricción del agua. Los controles del spa están equipados con un temporizador de

seguridad incorporado que apagará las bombas de chorro automáticamente después de 15 minutos de funcionamiento continuo, en caso de quedar encendidas por descuido.

- No use el spa en ningún momento sin los cartuchos filtrantes.
- No levante ni arrastre la cubierta con las correas de amarre o el zócalo de la cubierta; siempre levántela y trasládelala mediante los mangos externos.
- No guarde químicos en el compartimiento del equipo del spa.

## INSTRUCCIONES DE INSTALACIÓN

### UBICACIÓN

Para que su spa portátil funcione de manera correcta y segura, se debe ubicar sobre una superficie dura, plana y uniforme. Los spas a nivel del suelo requieren técnicas de instalación especiales que se deben planificar en conjunto con su distribuidor autorizado de Marquis Spas®. La instalación incorrecta puede causar daños estructurales al spa y anular la garantía. Algunos de los temas a tratar con su distribuidor son: códigos de construcción locales, requisitos de servicio eléctrico, posibilidad de mantenimiento del equipo, obstrucciones existentes bajo tierra (como instalaciones de gas, agua y teléfono), medidas de seguridad como cercas y bloqueos, y visibilidad del spa desde el hogar, la calle y la casa de los vecinos.

- No nivele el spa con un elemento externo. Si la plataforma no está nivelada, debe usar una tapa superior. Comuníquese con un profesional.
- Deje suficiente espacio alrededor del spa para drenaje de agua, a fin de preservar el equipo y la estructura de soporte. Esto incluye las instalaciones en interiores.
- El spa lleno puede pesar hasta 2268 Kg, y la ubicación debe soportar este peso.
- Ubique el compartimiento del equipo donde sea accesible. El spa se DEBE instalar de manera que permita el acceso para realizar el mantenimiento del equipo y debajo de cualquier piso o plataforma. El acceso es fundamental y debe incluir espacio adecuado para el mantenimiento. Para facilitar las reparaciones, Marquis Corp. o su agente pueden solicitar el acceso al equipo del spa. Es su responsabilidad proporcionar el acceso irrestricto. Vea en los diagramas del spa la ubicación de la alimentación eléctrica.
- Deje acceso a los disyuntores de circuito en el sub-panel.
- Asegúrese de que el spa esté nivelado y en la posición definitiva ANTES de llenarlo con agua. Verifique que no existan cables eléctricos, herramientas ni mangueras atrapadas debajo del spa.
- No proporcione energía eléctrica al spa hasta que esté completamente lleno de agua. De lo contrario, se pueden dañar las bombas, el calentador y los sensores.
- **IMPORTANTE: NO EXPONGA EL SPA VACÍO A LA LUZ SOLAR DIRECTA.** La superficie del spa puede alcanzar temperaturas superiores a 82°C si se deja expuesta al sol. Esto puede ocasionar daños significativos, incluida la deformación y la aparición de ampollas en la superficie y los componentes. Los daños que ocurran debido a esta exposición no están cubiertos por la garantía.
- **PRECAUCIÓN:** Nunca intente mover un spa que no esté completamente drenado. De lo contrario, el spa se puede dañar y usted puede sufrir lesiones.
- Las grietas que se produzcan en la superficie, los lados externos o el exterior DuraBase del spa debido al traslado o soporte indebido del spa no están cubiertas por la garantía.

### INSTALACIÓN AL AIRE LIBRE Y EN UN PATIO

Para instalar el spa al aire libre, recomendamos usar una plataforma de hormigón armado de al menos 10 cm de espesor. El material del hormigón armado se debe conectar a tierra como lo requieran los códigos eléctricos.

Si coloca el spa sobre el suelo, aunque sea temporalmente, coloque el spa sin agua sobre baldosas de hormigón que abarquen todo el piso del spa. Las baldosas de hormigón deben tener al menos 5 cm de espesor y ser uniformes en toda la superficie. El spa se asentará y se desnivelará inevitablemente sobre esta superficie, por lo tanto es importante trasladar el spa a una base sólida lo antes posible.

### INSTALACIÓN EN UNA PLATAFORMA DE MADERA

Asegúrese de que la plataforma pueda soportar el peso del spa lleno, verificando la capacidad de carga máxima de la plataforma. Consulte a un

contratista de construcción o ingeniero estructuralista calificado. El requisito mínimo es de 45,36 Kg por 9,3 cm.

### INSTALACIÓN EN INTERIORES

Existen requisitos especiales si instala el spa en interiores. El material del piso debe ofrecer una tracción adecuada cuando está mojado. El drenaje adecuado es fundamental para prevenir la acumulación de agua. Para evitar el aumento de la humedad, se debe proporcionar una ventilación adecuada al área. Se recomienda agregar un sistema de ventilación.

### VÁLVULAS DE CIERRE

Su spa está equipado con válvulas de cierre (ver el DIAGRAMA DE EQUIPOS) que cierran el flujo de agua al sistema para las tareas de mantenimiento del distribuidor autorizado de Marquis Spas®. Es posible que un spa nuevo o que haya recibido mantenimiento recientemente tenga sus válvulas parcialmente cerradas, lo que puede restringir el flujo de agua y afectar el desempeño de los chorros. Asegúrese de que las válvulas estén completamente abiertas.

### PROTECCIÓN CONTRA CONGELAMIENTO

Cuando se detectan condiciones de congelamiento (es decir, la temperatura de la carcasa del calentador baja a 13°C), las bombas de chorro se encienden automáticamente. En zonas con inviernos extremadamente fríos, su spa no tendrá problemas siempre y cuando se mantenga funcionando a temperaturas normales de funcionamiento. Si desea apagar el spa, siga las instrucciones del manual (ver la sección USO SUSPENDIDO O ACONDICIONAMIENTO PARA EL INVIERNO).

### RECALENTAMIENTO

En el caso de clima caluroso prolongado, el spa puede alcanzar y mantener una temperatura de 40°C a 41°C o superior. Esto se debe a la temperatura ambiente y al aislamiento total del gabinete del spa. Usted puede tener la opción de acortar el tiempo de funcionamiento de la bomba. (Ver las opciones disponibles en la sección OPERACIÓN DE LOS CONTROLES DEL SPA).

### CARTUCHOS FILTRANTES

Su spa portátil incluye uno o dos filtros de Torbellino.

Los cartuchos filtrantes y las tapas se garantizan libres de defectos al momento de la entrega y no cuentan con cobertura de mano de obra bajo la garantía. Estas piezas se pueden adquirir o intercambiar en su distribuidor autorizado de Marquis Spas®.

**NOTA:** Es muy importante que los componentes de estos sistemas de filtrado se instalen correctamente en la parte adecuada del spa.

1. Sostenga el cartucho filtrante de Torbellino y céntrelo en la abertura de la carcasa del filtro.
2. Utilice el mango del filtro y gire el cartucho filtrante en sentido horario para atornillarlo en su lugar. (Asegúrese de no ajustarlo demasiado, ya que se pueden dañar las roscas, y esto no está cubierto por la garantía.)
3. Tome el borde de la tapa espumadora de Torbellino o bandeja de Cascada, céntrela sobre los anillos y presiónela en su lugar. En el spa Show, coloque la bandeja en su posición suavemente apoyando el punto central en la ranura.

### DISPOSITIVOS DE SEGURIDAD DE SUCCIÓN

Las piezas de succión que se encuentran en el piso del spa son aberturas por las que las bombas de chorro toman agua. Las piezas de succión están equipadas con un dispositivo de seguridad. La succión a través de las piezas puede ser fuerte. Los dispositivos de seguridad deben permanecer en su lugar y sin daños. Una pieza con dispositivos de seguridad dañados puede ser peligrosa, especialmente para los niños pequeños y las personas con cabello largo. Si alguna parte del cuerpo es atraída hacia una pieza de succión, apague inmediatamente las bombas de chorro. El cabello largo se debe atar. No permita que el cabello largo flote libremente en el spa. Reemplace todos los dispositivos de seguridad de succión faltantes o dañados.

**NOTA:** Es normal que el caudal de las piezas de succión varíe de fuerte a casi imperceptible.

**REQUISITOS ELÉCTRICOS**

Es la responsabilidad del dueño del spa asegurarse de que todas las conexiones eléctricas se realicen de acuerdo con todos los códigos eléctricos vigentes al momento de la instalación, incluidos los manguitos adecuados (de al menos 1 mm de diámetro) en el control del spa y en las aberturas de los aparatos. El entorno recomendado para el funcionamiento del spa es de -5°C a +45°C, con un porcentaje de humedad relativa de 20-80. Los fusibles se garantizan libres de defectos al momento de la instalación únicamente.

**Alimentación eléctrica:**

Inserte la línea eléctrica entrante a través de uno de los orificios de acceso a cada lado de la base del spa (retire el tapón de plástico). Luego inserte la línea a través del orificio de acceso de la caja de control (ver los diagramas).

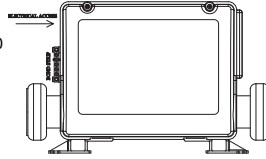

Se proporciona un conector de cable de presión en la parte externa de la caja de control. Si la instalación incluye una red de conexión común (baldosa de hormigón armado, placa de conexión a tierra debajo del spa o cualquier conexión de tubería de agua de metal), este conector se debe conectar a toda escalera de metal, tubería de metal u otro artículo de metal que se encuentre a 1,5m del spa y según los códigos eléctricos correspondientes.

**220-240V AC, 50 Hz:**

Las conexiones se deben realizar según el diagrama de cableado que se encuentra en el interior de la cubierta de la caja de control. Las conexiones se deben realizar únicamente con conductores de cobre; no se debe utilizar cables de aluminio en este sistema. Todos los conductores, disyuntores de circuito y/o fusibles deben ser compatibles con las siguientes clasificaciones de entrada:

**220-240 V AC, 50 Hz:**

- Conexión permanente
- Clasificación 220-240V AC – 50 Hz
- Los spas con una y dos bombas tienen clasificación de 16A como amperaje mínimo (calentador apagado durante la velocidad alta) y 32A como amperaje máximo (calentador encendido durante la velocidad alta).

Los spas mal cableados pueden causar daños irreversibles que quemen los fusibles y el bloque de terminales, y daños a otros componentes eléctricos. Asimismo, los daños ocasionados a los componentes o al equipo debido a alto o bajo voltaje, bajadas de tensión o sobretensiones no cuentan con cobertura bajo la garantía.

**Conexiones eléctricas en el bloque de terminales, dentro del controlador del spa:** El spa debe ser alimentado con un único mini disyuntor con un dispositivo diferencial residual (RCD) certificado, con una clasificación de corriente no mayor a 30 mA. El cableado fijo debe incorporar los medios para desconectar la alimentación al spa. El área transversal nominal recomendada del conductor de alimentación es de 4mm<sup>2</sup> para la clasificación 16A y 6 mm<sup>2</sup> para la clasificación 32A.

**NOTA:** Si se daña el cable eléctrico de cualquier equipo eléctrico, como la bomba de chorro o el generador de ozono, no utilice el spa hasta que se repare el cable. Consulte a su distribuidor autorizado de Marquis Spas® para recibir asistencia para la reparación.

Diagrama eléctrico: Destiny, Envy, Euphoria, Mirage, Promise, Rendezvous, Resort, Reward, Spirit, Wish

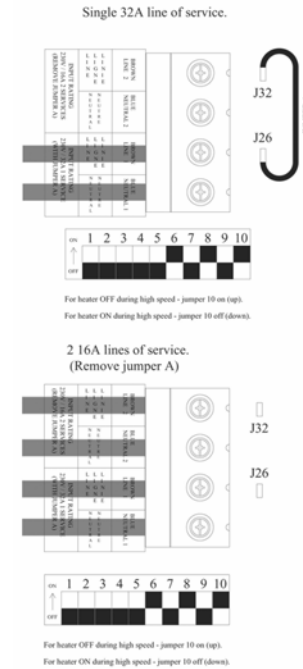

Los spas mal cableados están fuera del control de Marquis Corp. y no están cubiertos por la garantía. Otros aspectos que están fuera del control de Marquis Corp. son, entre otros, los daños ocasionados por: conexiones incorrectas, accidentes, incumplimiento de los procedimientos y las instrucciones de los documentos impresos de Marquis Spas®, agentes de limpieza, y fenómenos naturales como infestación con roedores e insectos, moho y rayos, entre otros.

Diagrama eléctrico: Epic y Show

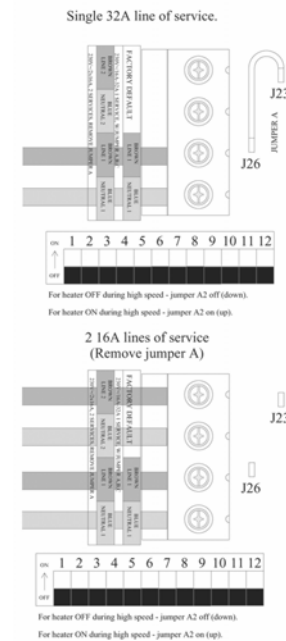

## CÓMO PONER EN MARCHA SU SPA

### PROCEDIMIENTO DE PUESTA EN MARCHA

Su spa está equipado con Controles de Confort de estado sólido específicos según el modelo del spa. (Ver su modelo de spa específico en la sección OPERACIÓN DE LOS CONTROLES DEL SPA).

Para poner en marcha el spa, necesita un kit de prueba o una tira de prueba del agua del spa y un termómetro subacuático. Es importante seguir cada uno de estos pasos al poner en marcha el spa. Luego de completar todos los pasos, consulte en el kit de puesta en marcha las instrucciones para el mantenimiento adecuado del agua en la puesta en marcha, o vea la sección CUIDADO DEL SPA MARQUIS.

**NOTA:** El spa fue llenado de agua y probado en la fábrica. La primera vez que llena el spa, puede aparecer alguna decoloración por el agua de prueba residual. Esto desaparecerá cuando el spa esté completamente lleno y el sistema de filtrado esté funcionando.

**ADVERTENCIA:** El spa debe estar completamente lleno de agua antes de encenderlo.

Pruebe el agua para verificar que el balance químico sea adecuado y realice los ajustes necesarios. Se recomienda usar los productos Marquis SpaCare™. (Ver la sección CUIDADO DEL AGUA.) **EL BALANCE QUÍMICO ES IMPORTANTE** para su seguridad y para la duración de su spa.

En caso de reubicar el spa, es fundamental seguir las instrucciones del manual. Estas instrucciones deben permanecer en el spa. Los daños causados por reubicación del spa no están cubiertos por la garantía.

### BOMBAS DE TERAPIA

#### Procedimiento de puesta en marcha para todos los modelos

1. Coloque el spa sobre una superficie dura, plana y uniforme. Asegúrese de que la alimentación eléctrica esté desconectada.
2. Asegúrese de que los dispositivos de seguridad que se encuentran en el piso del spa permanezcan en su lugar y sin daños.
3. Abra la puerta del equipo. Ajuste todos los desconectores y abra todas las válvulas de cierre.
 

**NOTA:** Mantenga la válvula de drenaje cerrada en todo momento, excepto al drenar el spa (no dependa de que la tapa detenga el flujo de agua). De lo contrario, se puede dañar la válvula de drenaje debido al agua congelada.
4. Instale los cartuchos filtrantes. (Ver la sección INSTRUCCIONES DE INSTALACIÓN, Cartuchos filtrantes.)
5. Llene el spa dos tercios con agua, hasta las aberturas de la espumadora de Torbellino.
 

Se recomienda el uso de un Filtro de Llenado, especialmente en las áreas con alto contenido de minerales en el agua.
6. Encienda el spa.
7. Deje que el spa circule a velocidad alta (ver la sección OPERACIÓN DE LOS CONTROLES DEL SPA) durante cuatro o cinco minutos para descargar aire del sistema de tuberías. No saldrá agua caliente inmediatamente de los chorros; el calentador tardará varias horas en calentar el agua.
8. Su spa ya se encuentra en modo de "cebado de bomba" (*priming*) y aparecerá el mensaje "Pr" en la pantalla LCD del panel de control. Mientras se encuentra en este modo, el spa aparece ocioso, lo que dura aproximadamente entre cuatro y cinco minutos si no se sale manualmente. Para salir manualmente, presione el pulsador TEMP.
9. En este momento, el agua debería fluir de los chorros. Si la bomba no se ha cebado y el agua no fluye de los chorros después de dos minutos, DESCONECTE LA ALIMENTACIÓN AL SPA y ventile el aire de las bombas abriendo ligeramente las uniones de la bomba. Después de volver a encender la alimentación, el spa inicia un nuevo modo de cebado. Repita los pasos precedentes.
10. El sistema requiere aproximadamente dos minutos de flujo de agua para determinar la temperatura del agua. Después de dos minutos de flujo de agua, se muestra la temperatura como la temperatura real del agua. Después de salir manualmente del modo de cebado (o dejar que el spa salga automáticamente), la pantalla LCD muestra momentáneamente 37°C y luego cambia a -- °C.
11. El valor de fábrica predeterminado de temperatura del agua es 37°C. Use el pulsador TEMP del panel de control para configurar la temperatura del agua

al nivel deseado. (Ver la sección OPERACIÓN DE LOS CONTROLES DEL SPA). Su spa se calienta aproximadamente 3°C por hora.

### CUBIERTA DEL SPA

Cuando el spa no está en uso, la cubierta debe permanecer sobre el spa para mantener la temperatura del agua y mantener alejado el polvo, las hojas, etc.

Para su seguridad y comodidad, la cubierta está equipada con correas ajustables, bloqueos de seguridad y mangos. Utilice los mangos externos para retirar y reemplazar la cubierta. Nunca intente abrir ni retirar la cubierta tomando ni arrastrando el zócalo ni las correas de la cubierta, ya que el zócalo se rasgará.

Marquis recomienda el uso de bloqueos de seguridad para prevenir el uso sin autorización y evitar que la cubierta se vuele en condiciones ventosas. No se recomienda el uso de la cubierta y del sistema de cubierta retráctil en condiciones de viento superior a 40 km/h. Si su spa está ubicado en una zona susceptible a vientos fuertes, puede ser necesario el uso de correas adicionales para minimizar los daños a la cubierta.

#### Abra la cubierta del spa:

1. Desate todas las correas de la cubierta.
2. Coloque una mano debajo del zócalo de la cubierta, entre el spa y la cubierta, para romper el sello de vacío de la cubierta. No use los mangos de la cubierta para romper el sello de vacío.
3. Pliegue la mitad frontal de la cubierta sobre la mitad trasera.

**NOTA:** Desbloquee y libere todos los bloqueos de la cubierta antes de intentar abrir la cubierta. Los daños causados por el viento o por intentar abrir la cubierta mientras está bloqueada no están cubiertos por la garantía. No camine, se pare, se suba ni se siente sobre la cubierta vinílica ni sobre el sistema de cubierta retráctil. No use objetos duros, filosos ni metálicos, como un raspador de parabrisas, para retirar hielo. Dichos objetos pueden cortar, desfigurar o perforar la superficie vinílica de la cubierta.

#### Cierre la cubierta del spa:

1. Coloque una mano sobre el extremo superior de la cubierta y empuje suavemente hacia adelante en dirección del spa. La cubierta rotará hacia adelante para cubrir la mitad del spa.
2. Despliegue la cubierta levantando el mango que se encuentra en la mitad superior (frontal) de la cubierta. Deje que la mitad desplegada caiga sobre el spa.
3. Ajuste las correas de la cubierta al spa y amárrelas.

**NOTA:** Al abrir la cubierta con un mecanismo de remoción de cubierta, utilice uno de los métodos recomendados por el fabricante. No intente abrir la cubierta de ninguna otra manera. Los daños causados por abrir o cerrar la cubierta indebidamente no están cubiertos por la garantía.

La decoloración, las manchas, las costuras rotas en la cubierta del spa y la rotura del centro de espuma no están cubiertas por la garantía en caso del uso o el mantenimiento indebidos. La cubierta del spa no cuenta con cobertura de mano de obra bajo la garantía. Estas piezas se pueden adquirir o intercambiar bajo garantía en su distribuidor autorizado de Marquis Spas®.

## OPERACIÓN DE LOS CONTROLES DEL SPA

Destiny, Envy, Euphoria, Mirage, Promise, Rendezvous, Resort, Reward, Spirit, Wish



### CEBADO DE BOMBA (Pr)

La característica de cebado de bomba comienza en la puesta en marcha. Cuando su spa tiene alimentación eléctrica, aparece el mensaje "Pr" en la pantalla LCD. Este modo dura aproximadamente entre cuatro y cinco minutos, si no se sale manualmente presionando el pulsador TEMP.

### LUCES SUBACUÁTICAS Y DE ENTRADA

Presione el pulsador LIGHT del panel del bañista o el control remoto (opción) para encender y apagar las luces subacuáticas y de entrada. El sistema de bajo voltaje produce una luz de noche para el uso nocturno y hace que sea más seguro entrar y salir del spa. Después de permanecer encendidas durante 60 minutos, las luces se apagan automáticamente.

### AQUA AMBIANCE™ /CONSTELLATION™

Use el pulsador LIGHT. Paso uno: Encienda la luz. Paso dos: Apague y luego encienda en 2-3 segundos. Repita para todas las opciones.

**NOTA:** Las luces LED y no LED no cuentan con cobertura de mano de obra. Estas piezas se pueden adquirir o intercambiar bajo garantía en su distribuidor autorizado de Marquis Spas®.

### CARACTERÍSTICA DE CASCADA

La característica de Cascada y el Centro de Conveniencia se ajustan con seguridad a las cabezas de la espumadora de Torbellino. **NOTA:** No retire la cabeza de cascada mientras las bombas están en funcionamiento.

### CHORROS

Use el pulsador JETS del panel del bañista o el control remoto. La primera vez que se presiona el pulsador JETS, se activa la bomba a velocidad baja (y se inicia el temporizador de inmersión). La segunda vez que se presiona el pulsador JETS, se activa la bomba a velocidad alta. La tercera vez que se presiona el pulsador JETS, se apagan los chorros para el modo totalmente quieto. La cuarta vez que se presiona el pulsador JETS, la bomba vuelve a la velocidad baja. Si la bomba ya está en velocidad baja (ciclo de filtrado, calentamiento), entonces la primera vez que se presiona el pulsador se inicia el temporizador de inmersión. Después de funcionar a velocidad baja o alta durante 15 minutos, la bomba se apaga automáticamente (a menos que se encuentre en el ciclo de filtrado o calentamiento).

### TEMPORIZADOR DE INMERSIÓN

El temporizador de inmersión se inicia la primera vez que se presiona el pulsador JETS. La pantalla LCD muestra el tiempo transcurrido (1-30 minutos) durante 55 segundos, luego cambia a la temperatura actual del agua durante cinco segundos, y luego de nuevo al temporizador. Sigue alternando durante los 30 minutos completos. El temporizador funciona durante 30 minutos sin importar otras funciones que estén en uso (chorros, temperatura o luz). Se puede cancelar el temporizador manualmente presionando el pulsador TEMP+ y luego el pulsador LIGHT.

### CONTROL REMOTO (OPCIÓN)

**NOTA:** Durante los períodos de inactividad, siempre se debe guardar los controles remotos inalámbricos en el soporte de vaso en el borde del spa o retirarlos del spa. Si se guardan fuera del agua, serán menos susceptibles a la infiltración de agua, lo que puede ocurrir durante la exposición prolongada al agua. Con más frecuencia, la infiltración de agua ocurre cuando se intenta

reemplazar las baterías del control remoto y no se vuelve a sellar el control correctamente. Las baterías deben ser reemplazadas exclusivamente por profesionales del mantenimiento de spas. Las baterías y la infiltración de agua en el control remoto no están cubiertas por la garantía. Los controles remotos no cuentan con cobertura de mano de obra. Estas piezas se pueden adquirir o intercambiar bajo garantía en su distribuidor autorizado de Marquis Spas®.

### MANEJO DEL AGUA CONSTANTCLEAN™ CON SISTEMA DE DESINFECCIÓN INCORPORADO (OPCIÓN)

No disponible en todos los mercados internacionales. (Ver la sección SISTEMA DE DESINFECCIÓN INCORPORADO)

Valores de fábrica predeterminados:

- Duración del ciclo de filtrado: F1 (45 minutos)
- Ciclos de filtrado: 2C (dos veces al día)
- Smart Logic: 1H (1 hora)

### OZONIZADOR (OPCIÓN)

El generador de ozono funciona siempre que el sistema está en un ciclo de filtrado o limpieza.

**PRECAUCIÓN:** No bloquee la pieza de inyección de ozono (ver los diagramas del spa). El bloqueo total o parcial puede ocasionar contrapresión que podría inundar el ozonizador y producir fallas.

### FILTRADO SMARTCLEAN™

Su spa se preconfigura en fábrica con un valor predeterminado para que se filtre utilizando la bomba de chorro a velocidad baja durante dos horas en un período de 45 minutos. Estos valores representan los valores de filtrado necesarios para el uso promedio. El tiempo del primer ciclo de filtrado se determina según cuándo el spa recibió alimentación eléctrica originalmente. El primer ciclo comienza seis minutos después de este encendido inicial. El segundo ciclo de filtrado comienza 12 horas después del primer ciclo.

### Para ajustar los valores de filtrado:

Presione el pulsador SETTING para ver los valores de tiempo de filtrado (F1, F2, F4, F6). Use el pulsador TEMP+ para desplazarse por las opciones. Cuando alcance la opción deseada, presione el pulsador SETTING nuevamente para seleccionar esa opción y avanzar a los valores de ciclo de filtrado (2C, 1d, 1n). Por ejemplo, si selecciona 2C y F2, su spa filtrará dos horas dos veces al día, es decir un total de cuatro horas de filtrado diarias.

Use el pulsador TEMP+ para desplazarse por las opciones de ciclo de filtrado. Cuando alcance la opción deseada, presione el pulsador SETTING para seleccionar esa opción y avanzar a los valores de *smart logic*.

Ciclos de filtrado y duraciones seleccionables

- 2C: dos veces al día (una vez cada 12 horas)
- 1d: una vez durante el día
- 1n: una vez durante la noche
- F1: 45 minutos
- F2: 2 horas
- F4: 4 horas
- F6: 6 horas

### SMARTCLEAN™

Su spa se preconfigura en fábrica con un valor predeterminado para filtrar durante una hora (1H) cada vez que se usa el spa. Este ciclo SmartClean™ comienza 30 minutos después de desactivar la luz o la bomba de chorro del spa. La bomba funciona a velocidad baja para filtrar el agua mientras dura el ciclo.

Valores de SmartClean seleccionables

- 1H: 1 hora
- 2H: 2 horas
- 3H: 3 horas
- 4H: 4 horas
- 0H: Apagado

**Para ajustar los valores de SmartClean:**

Use el pulsador TEMP+- para desplazarse por las opciones. Cuando alcance la opción deseada, presione el pulsador SETTING para seleccionar esa opción y salir del modo de configuración.

**VISUALIZACIÓN Y AJUSTE DE TEMPERATURA****Valores de fábrica predeterminados:**

- Temperatura: 37°C

La pantalla LCD muestra la temperatura real del agua. Presionar el pulsador TEMP+- hace parpadear los números, y presionarlo nuevamente (repetidas veces) aumenta la temperatura de un grado, hasta 40°C. Luego de una corta pausa, se muestra la temperatura real. Presione el pulsador TEMP+- repetidas veces para reducir la temperatura a 27°C.

**LUZ DEL CALENTADOR**

La luz HEAT se ilumina cuando el calentador está encendido. La bomba funciona a velocidad baja cada vez que el termostato requiere calor.

**MODO DE CALOR**

Su spa viene preconfigurado en el modo de calor estándar. El modo de calor se puede ajustar en tres opciones distintas:

**Modo Estándar (St)**

El agua del spa se calienta hasta la temperatura configurada en el panel del bañista. En este modo, la bomba de filtrado se enciende durante dos minutos cada media hora para verificar el agua. Si se necesita calor, la unidad se calienta hasta la temperatura configurada. En este modo, la pantalla LCD muestra la temperatura real continuamente.

**Modo Económico (Ec)**

En este modo, el spa se calienta hasta la temperatura configurada únicamente durante un ciclo de filtrado. La pantalla LCD muestra "Ec" y lo alterna con la temperatura real cuando el spa alcanza la temperatura configurada, y muestra "Ec" continuamente cuando la temperatura del agua está por debajo de la temperatura configurada.

**Modo de Espera (SL)**

Su spa mantendrá una temperatura de agua 7°C por debajo de la temperatura configurada. El calentador funciona únicamente durante un ciclo de filtrado. La pantalla LCD muestra "SL" y lo alterna con la temperatura real cuando el spa alcanza la temperatura configurada, y muestra "SL" continuamente cuando la temperatura del agua está por debajo de la temperatura configurada.

**Para ajustar el Modo de Calor:**

Primero presione el pulsador SETTING para ver los modos de calor (St, Ec, SL). Use el pulsador TEMP+- para desplazarse por las opciones. Cuando alcance la opción deseada, presione el pulsador SETTING nuevamente para seleccionar esa opción y avanzar a los valores de ciclo de filtrado (F1, F2, F4, F6).

**Recordatorios de mantenimiento**

- CL: El LED para limpiar el filtro se iluminará cada 30 días.
  - CH: El LED para cambiar el agua se iluminará cada 90 días.
- Para reconfigurar los recordatorios de mantenimiento, presione el pulsador SETTINGS.

**BLOQUEO DEL SISTEMA**

Una vez que encuentre y configure los valores que sean más adecuados para sus necesidades individuales, use el bloqueo del sistema a fin de no cambiar los valores por descuido.

Presione el pulsador TEMP+- y luego presione inmediatamente el pulsador SETTING. Para desbloquear el sistema, repita la secuencia. Mientras el sistema está bloqueado, puede seguir operando los chorros y la luz. La pantalla LCD muestra "LC" para indicar que el sistema está bloqueado cuando intenta cambiar la temperatura o las configuraciones.

**CONTROLES REMOTOS**

(Ver la sección OPERACIÓN DEL SPA, Chorros).

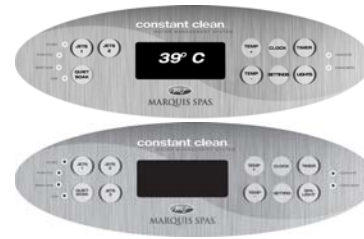
**OPERACIÓN DE LOS CONTROLES DEL SPA**

Epic

Show

**CEBADO DE BOMBA (Pr)**

La característica de cebado de bomba comienza en la puesta en marcha. Cuando su spa tiene alimentación eléctrica, aparece el mensaje "Pr" en la pantalla LCD. Este modo dura aproximadamente entre cuatro y cinco minutos, si no se sale manualmente presionando el pulsador TEMP+.

**LUCES SUBACUÁTICAS Y DE ENTRADA**

Presione el pulsador LIGHTS del panel del bañista o el control remoto (opción) para encender y apagar las luces subacuáticas y de entrada. El ícono aparece en el centro inferior de la pantalla cuando la luz está encendida. El sistema de bajo voltaje produce una luz de noche para el uso nocturno. Después de permanecer encendidas durante 60 minutos, las luces se apagan automáticamente. Ver la programación automática de luces en la sección CONFIGURACIONES.

**AQUA AMBIANCE™ /CONSTELLATION™**

Presione el pulsador LIGHT para encender como paso uno. Presione el pulsador LIGHT nuevamente para apagar durante un segundo. Luego presione LIGHT nuevamente como paso dos. Repita para todas las opciones.

**CARACTERÍSTICA DE BANDEJA DE CASCADA (opción)**

La característica de cascada y la bandeja de conveniencia se ajustan con seguridad a las cabezas de la espumadora de Torbellino. **NOTA:** No retire la cabeza de cascada mientras las bombas están en funcionamiento. La bandeja del spa Show se ajusta al interior del spa.

**TEMPORIZADOR DE INMERSIÓN**

El temporizador de inmersión se inicia la primera vez que se presiona el pulsador TIMER. La pantalla LCD muestra "E" por el tiempo transcurrido, seguido del tiempo en minutos ("00, 01, 02", etc.). Para salir del modo de temporizador, presione el pulsador TIMER. El temporizador y la temperatura actual se alternan en la pantalla cada 10 segundos.

**CONFIGURACIONES****Reloj**

Presione el pulsador CLOCK seguido del pulsador SETTING. Se mostrará "Program" en el extremo superior izquierdo de la pantalla y comenzará a parpadear la hora. Para ajustarla, presione el pulsador TEMP+ o TEMP-. Una vez configurada la hora correcta, presione el pulsador SETTING para configurar los minutos. Se mostrará "Minutes". Siga el procedimiento anterior para configurar los minutos correctos.

**Ciclo de filtrado 1:**

Presione el pulsador CLOCK seguido del pulsador SETTING tres veces para ingresar a la programación de Filtrado 1. Se mostrará "Program filter 1 start time" (hora de inicio) en el extremo superior izquierdo de la pantalla y comenzará a parpadear la hora. Para ajustarla, presione el pulsador TEMP+ o TEMP-. Una vez configurada la hora correcta, presione el pulsador SETTING para configurar los minutos. Siga el procedimiento anterior para configurar los minutos correctos. Presione el pulsador SETTING nuevamente, y se mostrará "Program filter 1 end time" (hora de finalización) en el extremo superior izquierdo de la pantalla y comenzará a parpadear la hora. Siga el procedimiento anterior para configurar la hora y los minutos correctos.

**NOTA:** Durante un ciclo de filtrado, se iluminará el LED del Ciclo de filtrado.

#### Ciclo de filtrado 2:

Presione el pulsador SETTING para ingresar a la programación de Filtrado 2. Se mostrará "Program filter 2 start time" (hora de inicio) en el extremo superior izquierdo de la pantalla y comenzará a parpadear la hora. Siga el procedimiento anterior para configurar la hora y los minutos correctos. Presione el pulsador SETTING nuevamente, y se mostrará "Program filter 2 end time" (hora de finalización) en el extremo superior izquierdo de la pantalla. Siga el procedimiento anterior para configurar la hora y los minutos correctos.

#### Luz del spa:

Presione el pulsador SETTING para ingresar a la programación de la luz del spa. El ícono de la luz comenzará a parpadear en la parte inferior de la pantalla. Se mostrará "Start time" (hora de inicio) en el extremo superior izquierdo de la pantalla y comenzará a parpadear la hora. Siga el procedimiento anterior para configurar la hora y los minutos correctos. Presione el pulsador SETTING nuevamente, y se mostrará "end time" (hora de finalización) en el extremo superior izquierdo de la pantalla y comenzará a parpadear la hora. Siga el procedimiento anterior para configurar la hora y los minutos correctos. Presione el pulsador CLOCK para salir de la programación.

**NOTA:** En cualquier momento durante la configuración, puede salir de la programación presionando el pulsador CLOCK. Si no desea operar los ciclos de luz del spa, configure las horas de inicio y finalización a la misma hora.

#### MODO DE CALOR

Su spa viene preconfigurado en el modo de calor estándar. El spa tardará aproximadamente una hora cada 0,56°C para calentar el agua al aumentar la temperatura hasta el nivel deseado. El modo de calor se puede ajustar en tres opciones distintas:

##### Modo Estándar

El agua del spa se calienta como es necesario para mantener la temperatura configurada. Se muestra "Standard" hasta que se cambie el modo.

**NOTA:** La última temperatura medida que se muestra es actual únicamente si la Bomba 1 estuvo funcionando al menos durante dos minutos.

##### Modo Económico

En este modo, el spa se calienta hasta la temperatura configurada únicamente durante un ciclo de filtrado. Se muestra "Economy" hasta que se cambie el modo. Presione el pulsador JETS 1 para poner el spa en el modo "Standard-in-Economy", que opera de la misma manera que el modo Estándar (se mostrará tanto "Economy" como "Standard"). El spa vuelve al modo Económico automáticamente después de una hora.

##### Modo de Espera

El spa se calienta hasta 7°C de la temperatura configurada únicamente durante un ciclo de filtrado. Se muestra "Sleep" hasta que se cambie el modo.

#### Para ajustar el Modo de Calor:

Primero presione el pulsador SETTINGS. Comenzará a parpadear el modo de calor actual. Use el pulsador TEMP- para desplazarse por las opciones. Cuando alcance el modo deseado, presione el pulsador SETTINGS nuevamente para seleccionar ese modo.

#### Bloqueo del panel

Presione el pulsador TEMP+ o TEMP- seguido del pulsador QUIET SOAK para bloquear. Luego presione el pulsador TEMP+ o TEMP- seguido del pulsador QUIET SOAK para desbloquear.

- La característica de bloqueo bloquea todas las configuraciones del usuario: tiempo, ciclos de filtrado, modos de calor, SmartClean™ y valores de temperatura.
- La característica de bloqueo no bloquea los chorros 1 y 2, el temporizador, la luz del spa, la inmersión quieta ni el reloj.
- El LED de bloqueo se iluminará cuando el sistema esté bloqueado.

#### Inmersión quieta

Presione el pulsador QUIET SOAK para ingresar al modo de inmersión. Todas las funciones automáticas relacionadas con las bombas se desactivan (es decir, ciclos de filtrado, ciclos SmartClean™). Si la bomba 1 o la bomba 2 están funcionando, se apagarán. El modo de inmersión dura 30 minutos, y luego el spa vuelve al funcionamiento normal. Todas las funciones por botón operan

normalmente durante el modo de inmersión. Durante el modo de inmersión, se iluminará el LED de inmersión.

#### Recordatorios de mantenimiento

- La pantalla LCD mostrará "rSA" cada 21 días.
- El LED para limpiar el filtro se iluminará cada 30 días. La pantalla LCD mostrará "rCL".
- El LED para cambiar el agua se iluminará cada 90 días. La pantalla LCD mostrará "rCH".
- La pantalla LCD mostrará "rCA" cada 90 días (ver la sección MENSAJES DIAGNÓSTICOS DE LA PANTALLA LCD).
- Para reconfigurar los recordatorios de mantenimiento, presione el pulsador SETTINGS. (Ver la sección CONFIGURACIONES DE PREFERENCIAS DEL USUARIO para desactivar los recordatorios de mantenimiento.)

#### CHORROS

Use el pulsador JETS 1 del panel del bañista o el control remoto. Primero presione el pulsador JETS 1 para activar la bomba a velocidad baja. La segunda vez que se presiona el pulsador JETS 1, se activa la bomba a velocidad alta. La tercera vez que se presiona el pulsador JETS 1, se apagan los chorros para el modo de inmersión totalmente quieto. La cuarta vez que se presiona el pulsador JETS 1, la bomba vuelve a la velocidad baja. Repita el procedimiento anterior para JETS 2 y JETS 3.

#### Bomba 1 y 2: Epic y Show

- Tiempo límite del funcionamiento a velocidad alta: 15 minutos
- Tiempo límite del funcionamiento a velocidad baja: 15 minutos (a menos que se encuentre en el ciclo de filtrado o SmartClean™).

#### CONTROLES REMOTOS

(Ver la sección OPERACIÓN DE LOS CONTROLES DEL SPA, Luces, y Chorros).

**NOTA:** Durante los períodos de inactividad, siempre se debe guardar los controles remotos inalámbricos en el soporte de vaso en el borde del spa o retirarlos del spa. Si se guardan fuera del agua, serán menos susceptibles a la infiltración de agua, lo que puede ocurrir durante la exposición prolongada al agua. Con más frecuencia, la infiltración de agua ocurre cuando se intenta reemplazar las baterías del control remoto y no se vuelve a sellar el control correctamente. Las baterías deben ser reemplazadas exclusivamente por un distribuidor autorizado de Marquis Spas®.

#### MANEJO DEL AGUA CONSTANTCLEAN™ CON SISTEMA DE

DESINFECCIÓN INCORPORADO. No disponible en todos los mercados internacionales. (Ver la sección SISTEMA DE DESINFECCIÓN INCORPORADO)

#### Operación del ozonizador

El generador de ozono funciona ÚNICAMENTE cuando la bomba 1 está en velocidad baja en un ciclo de filtrado o SmartClean™. Cuando funciona el generador de ozono, aparece el ícono O3 a la izquierda de la temperatura.

#### Configuraciones de preferencias del usuario

**Desactivar recordatorios:** Se muestra como (Sr.n) para no, y (Sr.Y) para sí. Cuando se configura en (Sr.Y), nunca se muestran recordatorios en la pantalla. Cuando se configura en (Sr.n), se muestran todos los recordatorios.

**Temperatura en Celsius:** Se muestra como (tc.n) para no, y (tc.Y) para sí.

**Horario de 24 horas:** Se muestra como (24.n) para no (12 horas AM/PM), y (24.Y) para sí (24 horas, militar).

**Configuraciones de SmartClean™:** Se muestra como (cc.0) para SmartClean apagado, (cc.1) 1 hora, (cc.2) 2 horas, (cc.3) 3 horas, y (cc.4) para 4 horas de duración de Smart Logic. Durante un ciclo SmartClean, se iluminará el LED de SmartClean.

#### Para ingresar al modo de preferencias del usuario

- Presione el botón TEMP+
- Presione el botón JETS 1 (se muestra (Edt))
- Presione el botón LIGHTS (se muestra (USr))
- Presione el botón JETS 1 (se muestra (Sr.n))
- Use el pulsador TEMP + o TEMP- para desplazarse por las opciones

- Sr.n: Los recordatorios no están desactivados
- tc.n: Temperatura no en Celsius
- 24.n: 12 horas AM/PM
- cc.1: 1 hora de Smart Logic
- Cuando alcance la opción deseada, presione el pulsador JETS 1. El último número o la última letra parpadeará. Use el pulsador TEMP + o TEMP- para cambiar el valor. Presione el pulsador JETS 1 para seleccionar esa opción y volver al modo anterior.
- Presione el pulsador LIGHTS dos veces para volver al funcionamiento normal.
- En cualquier momento, si no se presiona un pulsador transcurridos treinta segundos después de presionar otro pulsador, el modo se cancelará y el spa volverá al funcionamiento normal.

**SISTEMA DE AUDIO ADAGIO™**

**Estéreo**

Adagio es fácil de operar con teclas de función y botones lógicos. Consulte en el manual del fabricante del Centro de audio Poly-Planar Marine las características, la operación y la resolución de problemas.

**NOTA:** Evite las salpicaduras sobre la superficie del estéreo. Nunca inserte un disco ni opere el estéreo con las manos mojadas. La humedad puede dañar los componentes internos. La infiltración de agua en el estéreo no está cubierta por la garantía. Consulte la información sobre cobertura en el manual de Poly-Planar. Consulte su Garantía Limitada de Marquis Adagio™ para mayor información acerca de la cobertura.

**Altavoces**

Empuje suavemente la parte superior de los altavoces de auto-elevación para elevarlos. Sostenga la parte superior, evitando tocar las pantallas, y rote los altavoces gradualmente como lo desee. Para bajar los altavoces, empuje suavemente la parte superior hasta que se cierre completamente. Asegúrese de que los altavoces se encuentren en posición baja antes de cerrar la cubierta del spa.

El mecanismo de elevación de los altavoces cuenta con garantía del fabricante por defectos de fabricación que impidan la elevación únicamente. Cerrar la cubierta del spa con los altavoces en posición alta, o forzar los altavoces hacia abajo demasiado rápido, puede ocasionar daños.

**Control remoto de Adagio™ (opción)**

Con los altavoces en posición elevada, apunte el control remoto a los altavoces. El control remoto controla el sistema de audio Adagio™ así como las funciones del spa. No deje el control remoto en el spa.

Modelos Epic y Show: El botón LIGHTS controla la luz del spa; el botón JET 1 controla la bomba 1; el botón JET 2 controla la bomba 2. Show: El botón JET 3 controla la bomba 3.

Modelos Euphoria, Resort y Reward: El botón LIGHTS controla la luz del spa; el botón JET 1 controla la bomba 1 y la bomba 2.

**Puerto de expansión de audio Adagio™**

El puerto de expansión de audio incorporado le permite conectar accesorios optativos. Utilice el cable de 3,5 cm provisto para conectar un reproductor de MP3. **NOTA:** El conector auxiliar de 3,5 cm está diseñado exclusivamente para la entrada de dispositivos como reproductores de MP3 que funcionan a 4,5V o menos.

**Unidad de DVD (opción de Show)**

Aquavision es un monitor de video a prueba de agua totalmente independiente que cumple con las reglamentaciones más recientes de impermeabilidad y seguridad, diseñado para integrarse a su entorno de spa. Aquavision incorpora las pantallas de vanguardia más recientes con las mejores y más nuevas características. Aquavision incluye partes de la pantalla calentadas para evitar que se empañen en condiciones de humedad o se congelen en temperaturas frías. El E-Suite™ incluye una unidad Aquavision con sistema de audio Adagio™ y un control remoto inalámbrico.

**Funcionamiento del monitor**

Empuje suavemente el botón de la parte superior del monitor de auto-elevación para elevarlo. Para bajar la unidad del monitor, empuje el botón suavemente.

Asegúrese de que la unidad del monitor se encuentre en posición baja antes de cerrar la cubierta del spa. El mecanismo de elevación del monitor cuenta con garantía del fabricante por defectos de fabricación que impidan la elevación únicamente. Cerrar la cubierta del spa con el monitor en posición alta, o forzar el monitor hacia abajo demasiado rápido, puede ocasionar daños. Consulte en el manual del fabricante de Aquavision las características, la operación y la resolución de problemas.

**DIAGRAMA DE EQUIPOS**

**ENVY, MIRAGE, PROMISE, RENDEZVOUS, SPIRIT**

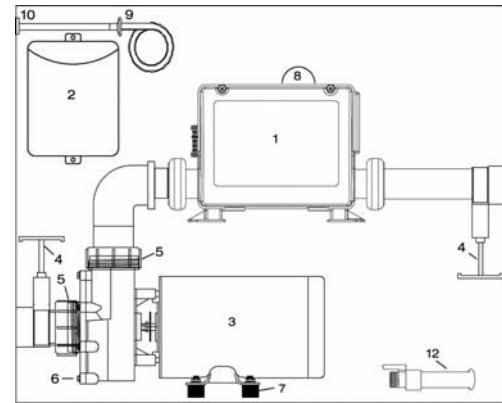

#	Componente	Cantidad
1	Caja de control y calentador	1
2	Ozonizador*	1
3	Bomba MP160	1
4	Válvulas de segmento	2
5	Uniones de la bomba	2
6	Tapón de la bomba	1
7	Montajes del motor	4
8	Luz	1
9	Válvula de verificación	1
10	Pieza del ozonizador	1
12	Válvula de drenaje	1
14	Cabeza de estéreo Adagio™ *	1
15	Control de traspaso*	1
16	Control del spa*	1
17	Conector auxiliar para MP3 *	1
18	Alimentación eléctrica del estéreo* 1	

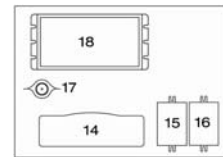

**DESTINY, EPIC, EUPHORIA, RESORT Y REWARD**

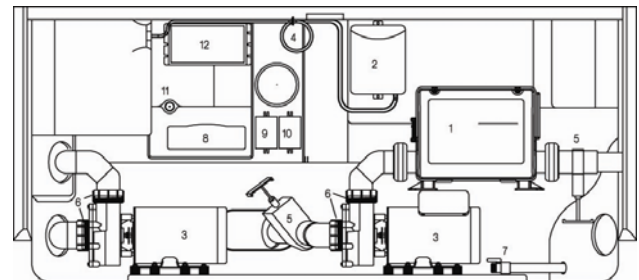

#	Componente	Cantidad
1	Caja de control y calentador	1
2	Ozonizador*	1
3	Bombas	2
4	Válvula de verificación*	1
5	Válvulas de segmento	2
6	Uniones de la bomba	4
7	Válvula de drenaje	1
8	Cabeza de estéreo Adagio™ *	1
9	Control de traspaso*	1
10	Control del spa*	1
11	Conector auxiliar para MP3 *	1
12	Alimentación eléctrica del estéreo*	2
14	Pieza del ozonizador	1
15	Luz*	1
16	Control LED Constellation™ *	1

SHOW

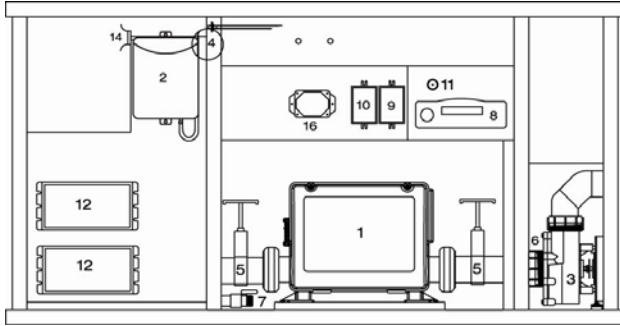

#	Componente	Cantidad
1	Caja de control y calentador	1
2	Ozonizador*	1
3	Bombas***	3
4	Válvula de verificación*	1
5	Válvulas de segmento	2
6	Uniones de la bomba	4
7	Válvula de drenaje	1
8	Cabeza de estéreo Adagio™ *	1
9	Control de traspaso*	1
10	Control del spa*	1
11	Conector auxiliar para MP3 *	1
12	Alimentación eléctrica del estéreo*	2
14	Pieza del ozonizador	1
16	Control LED Constellation™ *	1

\*Oplativo  
 \*\*\*Consulte la ubicación de las bombas auxiliares de Show en el DIAGRAMA DEL MODELO SHOW

WISH

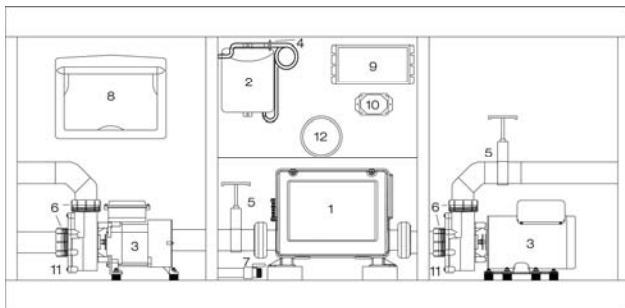

#	Componente	Cantidad
1	Caja de control y calentador	1
2	Ozonizador*	1
3	Bombas	2
4	Válvula de verificación*	1
5	Válvulas de segmento	2
6	Uniones de la bomba	4
7	Válvula de drenaje	1
8	Cabeza de estéreo Adagio™ *	1
9	Alimentación eléctrica del estéreo*	1
10	Control LED Constellation™ *	1
11	Tapón de la bomba	2
12	Luz	1

\*Oplativo

DESTINY™

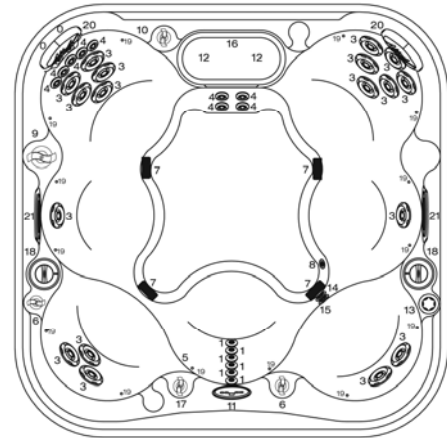

#	Ident. del componente	Cantidad	Especificaciones físicas	Tamaño
0	Chorros al cuello HK™8	2	Dimensiones/mm	2134 x 2134
1	Chorros HK™8	6	Altura/mm	889
3	Chorros HK™16	18	Radio de ángulo/mm	432
4	Chorros HK™40	9	Personas sentadas	7
5	Luz*	1	Peso en seco/Kg	363
6	Controles de aire	2	Peso lleno/Kg	1762
7	Piezas de succión	4	Capacidad de agua/litros	1401
8	Drenaje de piso	1	Chorros de terapia totales	35
9	Control Tri-Zone	1		
10	Válvula de chorro al cuello	1		
11	Panel de control del bañista	1		
12	Cartuchos filtrantes	2		
13	Spa Frog**	1		
14	Pieza de retorno Spa Frog**	1		
15	Pieza de inyección de ozono*	1		
16	Característica de Cascada*	1		
17	Válvula de Cascada*	1		
18	Altavoces Adagio™	2		
19	Constellation*	16		
20	Reposacabezas acolchados*	2		
21	Funciones de agua*	2		

Control Tri-Zone de Destiny

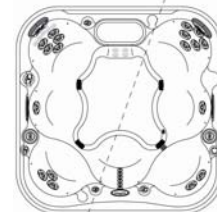

JETS 1 JETS 2

ZONA 1 (Jets 1)  
Chorros de espalda media y baja.\*

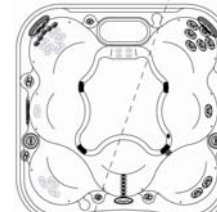

JETS 1 JETS 2

ZONA 4 (Jets 2)  
Chorros de cuerpo superior, medio y bajo.\*



JETS 1 JETS 2

ZONA 2 (Jets 1)  
Chorros de cuerpo superior.\*

ZONA 5 (Jets 2)  
Chorros de cuerpo superior, medio y bajo.\*

ZONA 3 (Jets 1)  
Chorros de cuerpo inferior.\*

ZONA 6 (Jets 2)  
Chorros de cuerpo superior, medio y bajo.\*

\*Oplativos. Consulte la disponibilidad a su distribuidor.  
 \*\*Los chorros HK™8 operan en todas las zonas.

ENVY™

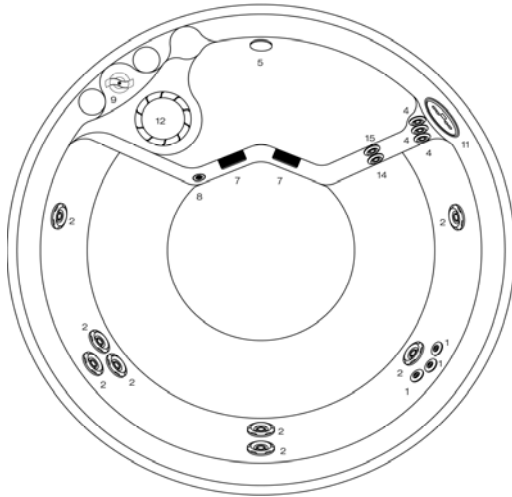

#	Ident. del componente	Cantidad	Especificaciones físicas	Tamaño
1	Chorros HK™8	3	Dimensiones/mm	1930
2	Chorros HK™12	8	Altura/mm	889
4	Chorros HK™40	3	Personas sentadas	4/5
5	Luz*	1	Peso en seco/Kg	249
7	Piezas de succión	2	Peso lleno/Kg	1195
8	Pieza de drenaje	1	Capacidad de agua/litros	946
9	Selector de chorro	1	Chorros de terapia totales	14
11	Panel de control del banista	1		
12	Cartucho filtrante	1		
15	Pieza de inyección de ozono*	1		
16	Alimentación eléctrica	1		

\*Optativos. Consulte la disponibilidad a su distribuidor.  
 \*\*Los chorros al cuello HK™8 operan en todas las zonas.

EPIC™

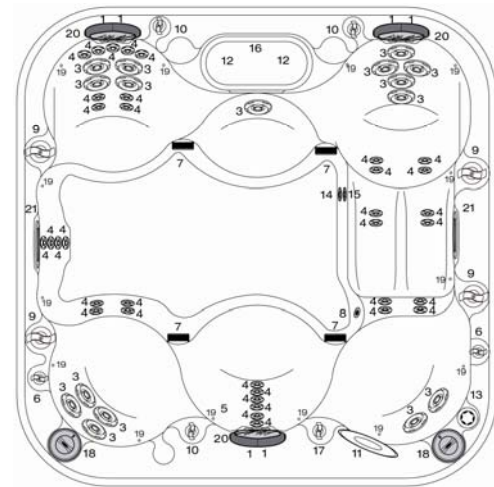

#	Ident. del componente	Cantidad	Especificaciones físicas	Tamaño
1	Chorros al cuello HK™8	6	Dimensiones/mm	2286 x 2286
2	Chorros HK™16	16	Altura/mm	889
3	Chorros HK™40	35	Profundidad interior/mm	864
5	Luz*	1	Radio de ángulo/mm	432
6	Controles de aire	2	Personas sentadas	7
7	Piezas de succión	4	Peso en seco/Kg	386
8	Drenaje de piso	1	Peso lleno/Kg	2088
9	Control Tri-Zone	4	Capacidad de agua/litros	1703
10	Válvulas de chorro al cuello	3	Chorros de terapia totales	57
11	Panel de control del banista	1		
12	Cartuchos filtrantes	2		
13	Spa Frog®*	1		
14	Pieza de retorno Spa Frog®*	1		
15	Pieza de inyección de ozono*	1		
16	Característica de Cascada*	1		
17	Válvula de Cascada*	1		
18	Allavoces Adagio™	2		
19	Constellation*	17		
20	Reposacabezas acolchados*	3		
21	Funciones de agua*	2		

Control Tri-Zone de Epic

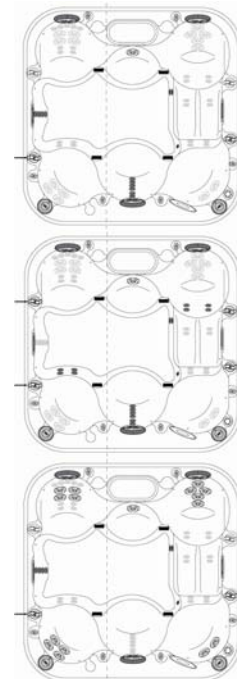

**A (JETS 2)**  
 Tri-Zone A en posición 1: Pilar de terapia.\*\*

**B (JETS 1)**  
 Tri-Zone B en posición 3: Espalda total.\*\*

**A (JETS 2)**  
 Tri-Zone A en posición 2: Espalda general.\*\*

**B (bomba 1)**  
 Tri-Zone B en posición 2: Espalda general.\*\*

**A+C (JETS 2)**  
 Tri-Zone A en posición 3 y Tri-Zone C en posición 1: Pies.\*\*

**B+D (JETS 1)**  
 Tri-Zone B en posición 1 y Tri-Zone D en posición 3: Muslos.\*\*

\*Optativos. Consulte la disponibilidad a su distribuidor.  
 \*\*Los chorros HK™8 operan en todas las zonas.

**EUPHORIA™**

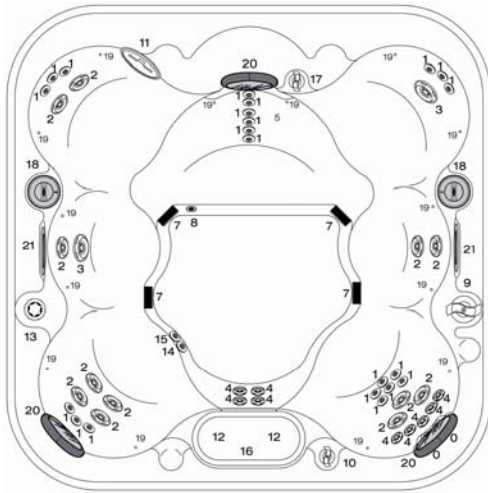

#	Ident. del componente	Cantidad	Especificaciones físicas	Tamaño
0	Chorros al cuello HK™8	2	Dimensiones/mm	2286 x 2286
1	Chorros HK™8	21	Altura/mm	864
2	Chorros HK™12	12	Radio de ángulo/mm	432
3	Chorros HK™16	2	Personas sentadas	7
4	Chorros HK™40	9	Peso en seco/Kg	374
5	Luz*	1	Peso lleno/Kg	1887
7	Piezas de succión	4	Capacidad de agua/litros	1514
8	Drenaje de piso	1	Chorros de terapia totales	46
9	Selector de chorro	1		
10	Válvula de chorro al cuello	1		
11	Panel de control del bañista	1		
12	Cartuchos filtrantes	2		
13	Spa Frog®*	1		
14	Pieza de retorno Spa Frog®*	1		
15	Pieza de inyección de ozono*	1		
16	Característica de Cascada*	1		
17	Válvula de Cascada*	1		
18	Allavoces Adagio™	2		
19	Constellation*	17		
20	Reposacabezas acolchados*	3		
21	Funciones de agua*	2		

**MIRAGE™**

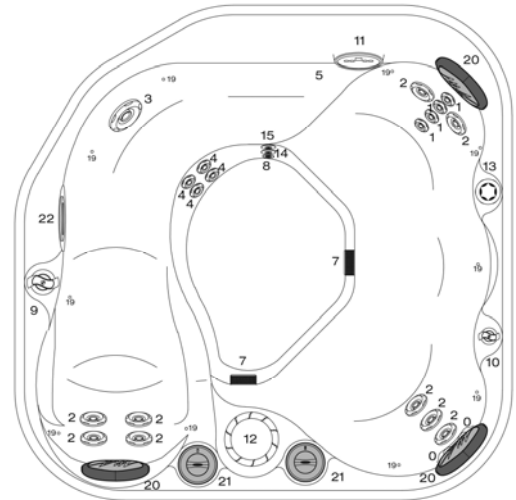

#	Ident. del componente	Cantidad	Especificaciones físicas	Tamaño
0	Chorros al cuello HK™8	2	Dimensiones/mm	1956 x 1956
1	Chorros HK™8	4	Altura/mm	864
2	Chorros HK™12	9	Radio de ángulo/mm	432
3	Chorros HK™16	1	Personas sentadas	4
4	Chorros HK™40	4	Peso en seco/Kg	204
5	Luz*	1	Peso lleno/Kg	1207
7	Piezas de succión	4	Capacidad de agua/litros	1003
8	Drenaje de piso	1	Chorros de terapia totales	20
9	Selector de chorro	1		
10	Válvula de chorro al cuello	1		
11	Panel de control del bañista	1		
12	Cartucho filtrante	1		
13	Spa Frog®*	1		
14	Pieza de retorno Spa Frog®*	1		
15	Pieza de inyección de ozono*	1		
16	Característica de Cascada*	1		
19	Constellation*	13		
20	Reposacabezas acolchados*	3		
21	Allavoces Adagio™	2		
22	Función de agua*	1		

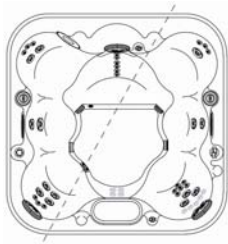

**Control Tri-Zone de Euphoria**  
**ZONA 1 (JETS 2)**  
 Chorros de cuerpo superior, medio y bajo.\*  
**ZONA 1 (JETS 1)**  
 Chorros de cuerpo superior, medio y bajo.\*

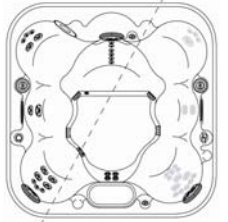

**ZONA 2 (JETS 1)**  
 Chorros de cuerpo inferior.\*\*

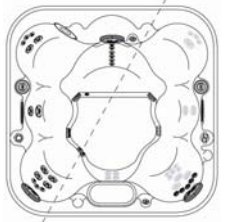

**ZONA 3 (JETS 1)**  
 Chorros de espalda superior.\*\*

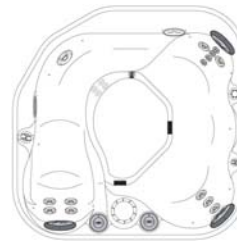

**Control de zonas de Mirage**  
**ZONA 1A**  
 Chorros de espalda superior, media y baja.\*\*



**ZONA 1B**  
 Chorros de cuerpo inferior.\*\*

\*Optativos. Consulte la disponibilidad a su distribuidor.

\*\*Los chorros al cuello HK™8 operan en todas las zonas.

**PROMISE™**

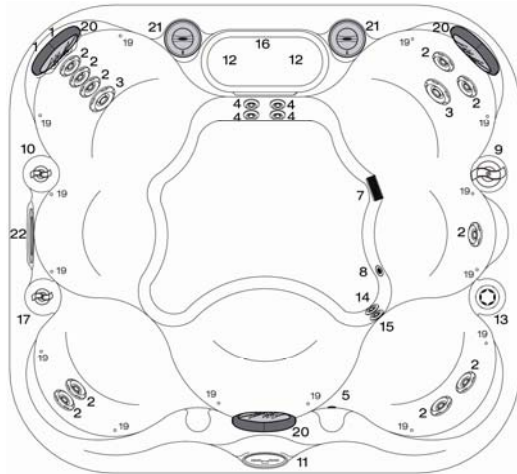

#	Ident. del componente	Cantidad	Especificaciones físicas	Tamaño
1	Chorros al cuello HK™8	2	Dimensiones/mm	1956 x 2134
2	Chorros HK™12	10	Altura/mm	864
3	Chorros HK™16	2	Radio de ángulo/mm	432
4	Chorros HK™40	4	Personas sentadas	4-6
5	Luz*	1	Peso en seco/Kg	272
7	Piezas de succión	4	Peso lleno/Kg	1559
8	Drenaje de piso	1	Capacidad de agua/litros	1287
9	Selector de chorro	1	Chorros de terapia totales	18
10	Válvula de chorro al cuello	1		
11	Panel de control del bañista	1		
12	Cartuchos filtrantes	2		
13	Spa Frog®*	1		
14	Pieza de retorno Spa Frog®*	1		
15	Pieza de inyección de ozono*	1		
16	Característica de Cascada*	1		
17	Válvula de Cascada*	1		
19	Constellation*	17		
20	Reposacabezas acolchados*	3		
21	Allavoces Adagio™	2		
22	Funciones de agua*	1		

**RENDEZVOUS™**

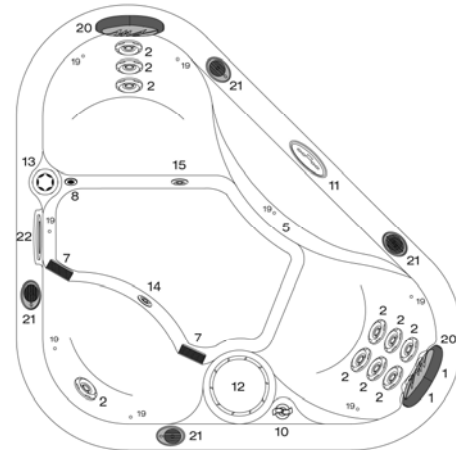

#	Ident. del componente	Cantidad	Especificaciones físicas	Tamaño
1	Chorros al cuello HK™8	2	Dimensiones/mm	1727 x 1727
2	Chorros HK™12	10	Altura/mm	749
5	Luz*	1	Radio de ángulo/mm	432
7	Piezas de succión	2	Personas sentadas	3
8	Drenaje de piso	1	Peso en seco/Kg	136
10	Válvula de chorro al cuello	1	Peso lleno/Kg	701
11	Panel de control del bañista	1	Capacidad de agua/litros	568
12	Cartucho filtrante	1	Chorros de terapia totales	12
13	Spa Frog®*	1		
14	Pieza de retorno Spa Frog®*	1		
15	Pieza de inyección de ozono*	1		
19	Constellation*	10		
20	Reposacabezas acolchados*	2		
21	Allavoces Adagio™	4		
22	Función de agua*	1		

\*Oplativos. Consulte la disponibilidad a su distribuidor.  
 \*\*Los chorros al cuello HK™8 operan en todas las zonas.

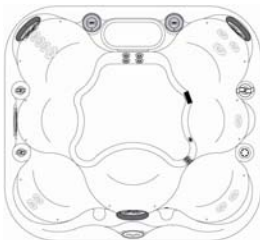

**Control de zonas de Promise**

**ZONA 1**  
 Chorros de cuerpo inferior.\*\*



**ZONA 2**  
 Chorros de espalda superior, media y baja.\*\*

\*Oplativos. Consulte la disponibilidad a su distribuidor.  
 \*\*Los chorros al cuello HK™8 operan en todas las zonas.

**RESORT™**

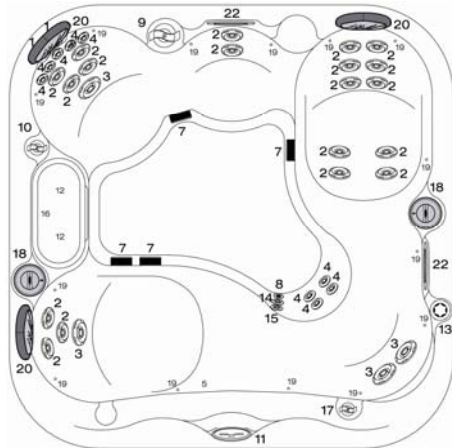

#	Ident. del componente	Cantidad
1	Chorros al cuello HK™8	2
2	Chorros HK™12	19
3	Chorros HK™16	4
4	Chorros HK™40	9
5	Luz*	1
7	Piezas de succión	4
8	Drenaje de piso	1
9	Selector de chorro	1
10	Válvula de chorro al cuello	1
11	Panel de control del banista	2
12	Cartuchos filtrantes	2
13	Spa Frog®*	1
14	Pieza de retorno Spa Frog®*	1
15	Pieza de inyección de ozono*	1
16	Característica de Cascada*	1
17	Válvula de Cascada*	1
18	Allavoces Adagio™**	2
19	Constellation*	17
20	Reposacabezas acolchados*	3
22	Función de agua*	1

Especificaciones físicas	Tamaño
Dimensiones/mm	2134 x 2134
Altura/mm	864
Radio de ángulo/mm	432
Personas sentadas	5
Peso en seco/Kg	327
Peso lleno/Kg	1651
Capacidad de agua/litros	1325
Chorros de terapia totales	34

**REWARD™**

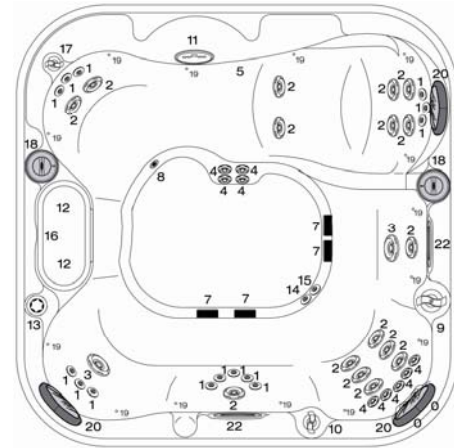

#	Ident. del componente	Cantidad
0	Chorros al cuello HK™8	2
1	Chorros HK™8	14
2	Chorros HK™12	16
3	Chorros HK™16	9
4	Chorros HK™40	4
5	Luz*	1
7	Piezas de succión	4
8	Drenaje de piso	1
9	Selector de chorro	1
10	Válvula de chorro al cuello	1
11	Panel de control del banista	1
12	Cartuchos filtrantes	2
13	Spa Frog®*	1
14	Pieza de retorno Spa Frog®*	1
15	Pieza de inyección de ozono*	1
16	Característica de Cascada*	1
17	Válvula de Cascada*	1
18	Allavoces Adagio™	2
19	Constellation*	17
20	Reposacabezas acolchados*	3
22	Funciones de agua*	2

Especificaciones físicas	Tamaño
Dimensiones/mm	2134 x 2134
Altura/mm	864
Radio de ángulo/mm	432
Personas sentadas	6
Peso en seco/Kg	336
Peso lleno/Kg	1660
Capacidad de agua/litros	1325
Chorros de terapia totales	43

**Control de zonas de Resort**



**ZONA 1 (JETS 1)**  
Chorros de espalda superior, media y baja.\*\*

**ZONA 1 (JETS 2)**  
Chorros de espalda superior, media y baja.\*\*

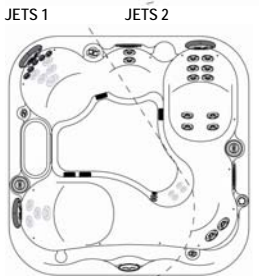

**ZONA 2 (JETS 1)**  
Chorros de espalda superior.\*\*  
Chorros de espalda media y baja y piernas.\*\*

**ZONA 3 (JETS 1)**  
Chorros de cuerpo inferior.\*\*

\*Los chorros al cuello HK™8 operan en la Zona 2 (Resort)

\*\*Opativos. Consulte la disponibilidad a su distribuidor.

**Control de zonas de Reward**

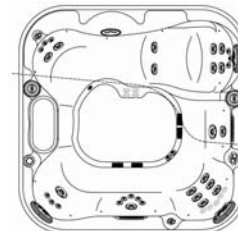

**ZONA 1 (JETS 2)**  
Chorros de espalda superior y media y piernas.\*\*

**ZONA 1 (JETS 1)**  
Chorros de espalda superior y media y piernas.\*\*



**ZONA 2 (JETS 1)**  
Chorros de espalda superior.\*\*

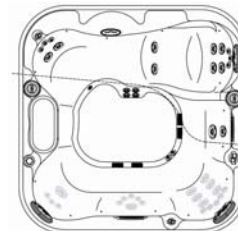

**ZONA 3 (JETS 1)**  
Chorros de cuerpo inferior.\*\*

\*Opativos. Consulte la disponibilidad a su distribuidor.  
\*\*Los chorros al cuello HK™8 operan en todas las zonas.

**SHOW™**

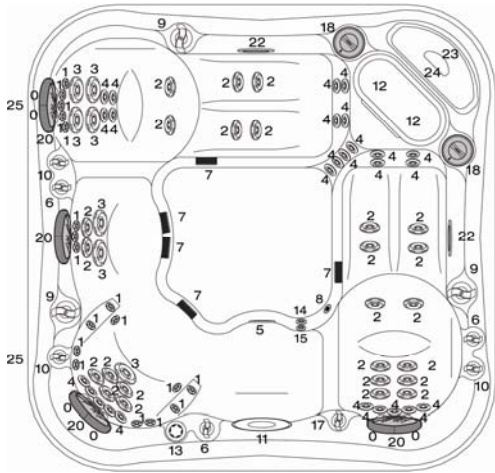

#	Ident. del componente	Cantidad	Especificaciones físicas	Tamaño
0	Chorros al cuello HK™8	6	Dimensiones/mm	2286 x 2390
1	Chorros HK™8	18	Altura/mm	889
2	Chorros HK™12	25	Radio de ángulo/mm	432
3	Chorros HK™16	7	Personas sentadas	5
4	Chorros HK™40	26	Peso en seco/Kg	499
5	Luz*	1	Peso lleno/Kg	2296
6	Controles de aire	3	Capacidad de agua/litros	1798
7	Piezas de succión	4	Chorros de terapia totales	82
8	Drenaje de piso	1		
9	Selectores de chorro	3		
10	Válvulas de chorro al cuello	3		
11	Panel de control del banista	1		
12	Cartuchos filtrantes	2		
13	Spa Frog®*	1		
14	Pieza de retorno Spa Frog®*	1		
15	Pieza de inyección de ozono*	1		
17	Válvula de Cascada*	1		
18	Altavoces Adagio™**	2		
19	Constellation*	16		
20	Reposacabezas acolchados*	4		
22	Funciones de agua*	2		
23	Enfriador	1		
24	TV*	1		
25	Ubicaciones del interior de la bomba	2		

**Control Tri-Zone de Show**

**ZONA 1 (JETS 1)**  
Adirondack A: toda la espalda, cadera, piernas y pies.\*\*

**ZONA 2 (JETS 2)**  
Adirondack B: espalda superior y media, caderas y pies.\*\*

**ZONA 3 (JETS 3)**  
Silla del capitán: espalda media y baja, brazos, rodillas y muñecas.\*\*  
Asiento: espalda total.\*\*

**Control Tri-Zone de Show**

**ZONA 4 (JETS 1)**  
Adirondack A: espalda superior.\*\*

**ZONA 5 (JETS 2)**  
Adirondack B: espalda inferior.\*\*

**ZONA 6 (JETS 3)**  
Silla del capitán: espalda inferior.\*\*

**ZONA 7 (JETS 1)**  
Adirondack A: pies.\*\*

**ZONA 8 (JETS 2)**  
Adirondack B: pies.\*\*

**ZONA 9 (JETS 3)**  
Pilar de terapia: piernas y pies.\*\*

\*Opcionales. Consulte la disponibilidad a su distribuidor.  
\*\*Los chorros al cuello HK™8 operan en todas las zonas.

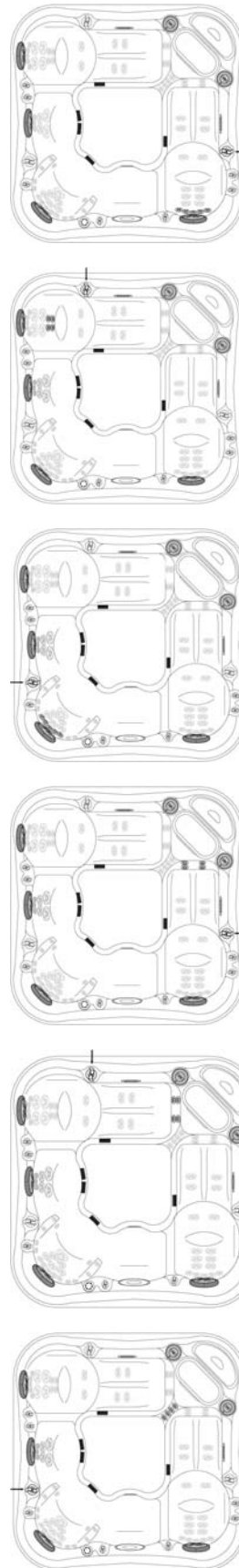
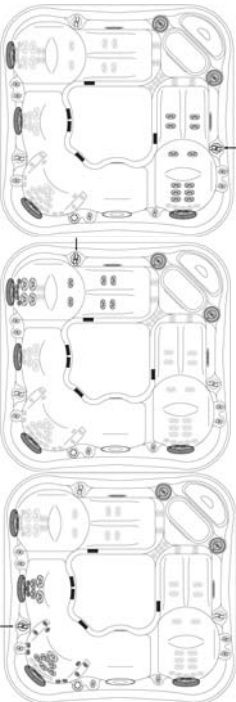

**SPIRIT™**

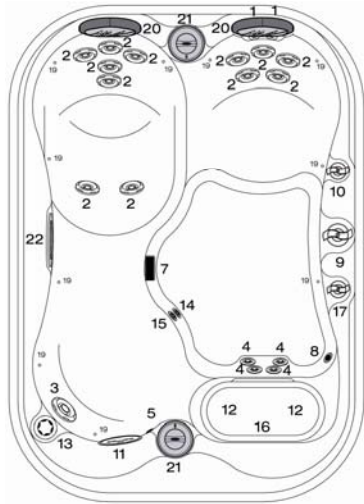

#	Ident. del componente	Cantidad	Especificaciones físicas	Tamaño
1	Chorros al cuello HK™8	2	Dimensiones/mm	2134 x 1524
2	Chorros HK™12	12	Altura/mm	749
3	Chorros HK™16	1	Radio de ángulo/mm	432
4	Chorros HK™40	4	Personas sentadas	3/4
5	Luz*	1	Peso en seco/Kg	186
7	Pieza de succión	1	Peso lleno/Kg	810
8	Drenaje de piso	1	Capacidad de agua/litros	623
9	Selector de chorro	1	Chorros de terapia totales	19
10	Válvula de chorro al cuello	1		
11	Panel de control del banista	1		
12	Cartuchos filtrantes	2		
13	Spa Frog®*	1		
14	Pieza de retorno Spa Frog®*	1		
15	Pieza de inyección de ozono*	1		
16	Característica de Cascada*	1		
17	Válvula de Cascada*	1		
19	Constellation*	12		
20	Reposacabezas acolchados*	2		
21	Allavoces Adagio™**	2		
22	Función de agua*	1		

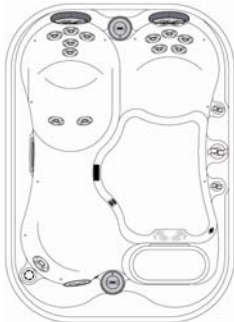

**Control de zonas de Spirit**

**ZONA 1A**  
Chorros de espalda superior, media y baja.\*\*

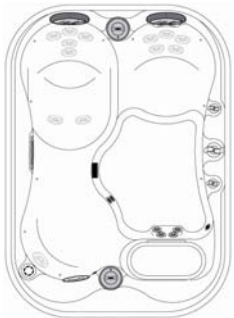

**ZONA 1B**  
Chorros de cuerpo inferior.\*\*

\*Opativos. Consulte la disponibilidad a su distribuidor.  
\*\*Los chorros al cuello HK™8 operan en todas las zonas.

**WISH**

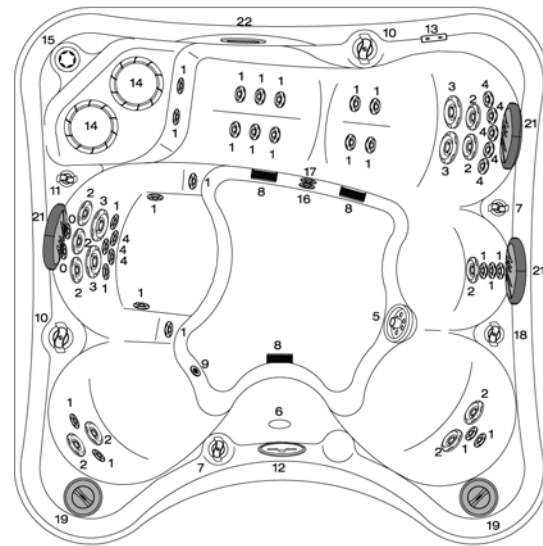

#	Ident. del componente	Cantidad	Especificaciones físicas	Tamaño
0	Chorros al cuello HK™8	2	Dimensiones/mm	2134 x 2134
1	Chorros HK™8	24	Altura/mm	889
2	Chorros HK™12	10	Personas sentadas	5
3	Chorros HK™16	4	Peso en seco/Kg	536
4	Chorros HK™40	8	Peso lleno/Kg	1642
5	Geyser Chorros	1	Capacidad de agua/litros	1287
6	Luz*	1	Chorros de terapia totales	50
7	Controles de aire	3		
8	Piezas de succión	4		
9	Drenaje de piso	1		
10	Selectores de chorro	3		
11	Válvulas de chorro al cuello	3		
12	Panel de control del banista	1		
13	Panel de control	1		
14	Cartuchos filtrantes	2		
15	Spa Frog®*	1		
16	Pieza de retorno Spa Frog®*	1		
17	Pieza de inyección de ozono*	1		
18	Válvula de Cascada*	1		
19	Allavoces Adagio™**	2		
21	Reposacabezas acolchados*	4		
22	Funciones de agua*	2		

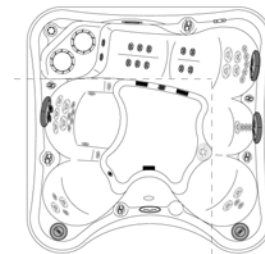

**Control de zonas de Wish**

**ZONA 1 (CHORROS 1)**

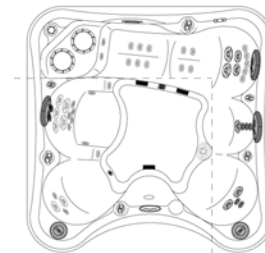

**ZONA 1 (CHORROS 2)**



Control de zonas de Wish

ZONA 1 (CHORROS 3)



ZONA 2 (CHORROS 1)



ZONA 2 (CHORROS 2)

## GUÍA DE RESOLUCIÓN DE PROBLEMAS

**NOTA:** Las siguientes acciones correctivas pueden ser realizadas por el dueño del spa. Si no es posible corregir el problema siguiendo estos pasos, por favor comuníquese con su distribuidor autorizado de Marquis. (El mantenimiento incorrecto realizado por un proveedor de servicio no autorizado o por el dueño del spa puede ocasionar daños no cubiertos por la garantía y puede causar lesiones graves.)

### EL EQUIPO NO FUNCIONA

- Busque un código diagnóstico en la pantalla LCD del panel de control.
- Verifique el disyuntor de circuito en el panel de circuito principal.
- Verifique el estado del cable eléctrico.

### ACCIÓN INADECUADA DE LOS CHORROS

- Asegúrese de que las válvulas de cierre estén completamente abiertas.
- Abra los chorros girando las piezas para lograr el máximo caudal de agua.
- Verifique que la válvula de control de aire esté abierta (gire la palanca en sentido antihorario).
- Verifique que no existan obstrucciones ni restricciones, por ejemplo hojas, en los dispositivos de seguridad de succión o los filtros.
- Verifique que el agua llegue al nivel adecuado, a dos tercios hasta las aberturas de la espumadora de Torbellino.
- Verifique que no existan residuos ni suciedad en los cartuchos filtrantes.
- Verifique que no exista un bloqueo de aire en las bombas.

### LAS VÁLVULAS DE CHORRO SON DIFÍCILES DE OPERAR

- Las válvulas y los chorros giratorios que se vuelven difíciles de girar indican la presencia de arena o suciedad o un nivel de calcio demasiado alto en el agua.
- Retire los componentes y enjuáguelos antes de que se ocasionen daños.
- Solicite a los bañistas que se duchen o que se enjuaguen los pies antes de ingresar al spa. Si no utiliza o mantiene las válvulas de acuerdo con las instrucciones se pueden ocasionar daños por el ingreso de materiales extraños como suciedad, arena y calcio, no cubiertos por la garantía.

### EL AGUA NO SE CALIENTA

- Verifique que la temperatura que se muestra en la pantalla LCD sea la deseada.
- Verifique que no existan residuos ni suciedad en los cartuchos filtrantes.
- Verifique que el agua llegue al nivel adecuado, a dos tercios hasta las aberturas de la espumadora de Torbellino.
- Verifique el MODO DE CALOR para asegurarse de que el spa no esté en MODO DE ESPERA ni en MODO ECONÓMICO.
- Las temperaturas ambiente más bajas pueden ocasionar la pérdida de calor.

**NOTA:** No saldrá agua caliente inmediatamente de los chorros. El calentador tardará 12-24 horas en calentar el agua a la temperatura deseada.

### LA LUZ NO FUNCIONA

- Presione el pulsador LIGHT en el panel de control.
- Reemplace la lámpara en el portalámpara. (Ver la sección REEMPLAZO DE LA LÁMPARA.)
- Reemplace la lámpara únicamente con un componente similar.

### DEPÓSITOS EN EL OZONIZADOR

Después de un periodo de 6 a 12 meses, se puede acumular un depósito de compuestos nitrosos en la conexión de la salida de ozono a la tubería. Si nota un depósito "gomoso" en el lugar donde la tubería de ozono se conecta al generador de ozono, haga lo siguiente:

- Apague la energía eléctrica.
- Desconecte la tubería y límpiela con un hisopo embebido en vinagre blanco. Tenga cuidado de evitar el agrietamiento y la rotura cuando retire la tubería de la pieza dentada.

### MENSAJES DIAGNÓSTICOS DE LA PANTALLA LCD

La tecnología avanzada del spa le permite realizar una serie de verificaciones de auto-diagnóstico y puede mostrar distintos mensajes en la pantalla LCD del panel de control.

**OHH, HH:** Protección de recalentamiento. Si ocurre un mal funcionamiento y el spa alcanza 44°C, el sistema se apaga completamente. En este caso, NO INGRESE AL AGUA. Desconecte la alimentación al spa. Retire la cubierta del

spa y deje enfriar el agua. Una vez enfriado el calentador, conecte la alimentación al spa y enciéndalo presionando cualquier pulsador. Si el spa no se enciende, desconecte la alimentación al spa y comuníquese con su distribuidor autorizado de Marquis Spas®. Distintos factores pueden llevar al recalentamiento, por ejemplo, un nivel bajo de agua, las válvulas de cierre cerradas mientras el calentador está encendido, un filtro sucio, y obstrucciones en las tuberías. Después de reconectar la alimentación, el spa no se reiniciará hasta que la temperatura del agua disminuya hasta alcanzar una temperatura más baja predeterminada.

**OHS, OH:** Protección de recalentamiento. El spa se ha apagado. Uno de los sensores ha detectado que la temperatura del agua es de 43.3°C. **NO INGRESE AL AGUA.** Desconecte la alimentación al spa. Retire la cubierta del spa y deje enfriar el agua. Una vez enfriado el calentador, conecte la alimentación al spa y enciéndalo presionando cualquier pulsador. Si el spa no se enciende, desconecte la alimentación al spa y comuníquese con su distribuidor autorizado de Marquis Spas®.

**ICE, IC:** Se ha activado la protección contra congelamiento. Comuníquese con su distribuidor autorizado de Marquis Spas®. **NOTA:** Se muestra ICE con agua recién llenada si la temperatura es demasiado fría.

**SnA y SA:** Un sensor enchufado en el conector Sensor "A" no funciona. El spa se apaga. Comuníquese con su distribuidor autorizado de Marquis Spas®.

**SnB y SB:** Un sensor enchufado en el conector Sensor "B" no funciona. El spa se apaga. Comuníquese con su distribuidor autorizado de Marquis Spas®.

**SnS y SN:** Los sensores están desequilibrados. Si este mensaje alterna con la temperatura, puede tratarse de una situación temporaria. Si la pantalla muestra únicamente este mensaje (que parpadea periódicamente), el spa se apaga. Comuníquese con su distribuidor autorizado de Marquis Spas®.

**NOTA:** En caso de desconectar la alimentación, o en caso de un corte de electricidad, el sistema de 240V cuenta con reserva de baterías. Todas las configuraciones del usuario se mantendrán.

**HFL y HL:** Se ha detectado una diferencia significativa entre los sensores de temperatura. Esto puede indicar un problema de caudal. Verifique el nivel de agua en el spa. Rellene el spa si es necesario. Si el nivel de agua es correcto, asegúrese de que las bombas se hayan cebado. Si el problema persiste, comuníquese con su distribuidor autorizado de Marquis Spas®.

**NOTA:** Los spas pueden sufrir una falla por recalentamiento en modo Económico o de Espera si el equipo está bajo luz solar directa. Para solucionar este problema, pase al modo Estándar.

**LF:** Problemas persistentes de bajo caudal. (Se muestra ante la quinta aparición del mensaje HFL en 24 horas.) El calentador se apaga, pero las otras funciones del spa siguen operando normalmente. Luego de esto, se requiere acción para el mensaje HFL. La capacidad de calentamiento del spa no se restaurará automáticamente. Puede presionar cualquier pulsador para restaurarla.

**dr:** Se ha detectado un nivel inadecuado de agua en el calentador. Verifique el nivel de agua en el spa. Rellene el spa si es necesario. Si el nivel de agua es correcto, asegúrese de que las bombas se hayan cebado. Presione cualquier pulsador para encenderlo.

**drY:** Se ha detectado un nivel inadecuado de agua en el calentador. (Se muestra ante la tercera aparición del mensaje dr.) El spa se apaga. Luego de esto, se requiere acción para el mensaje dr. El spa no se encenderá automáticamente. Puede presionar cualquier pulsador para encenderlo.

**Pr:** Cuando su spa tiene alimentación eléctrica por primera vez, entra en modo de Cebado. Este modo dura hasta cuatro o cinco minutos, y luego el spa comienza a calentar y mantener la temperatura del agua en el modo Estándar.

-- F; -- C: La temperatura es desconocida. Después de dos minutos de funcionamiento de la bomba, se muestra la temperatura.

-- -: La temperatura no es actual. El spa está en modo Económico o de Espera. Es posible que la bomba haya estado apagada durante horas. Si desea ver la temperatura actual del spa, cambie al modo Estándar o encienda la Bomba 1 al menos durante dos minutos.

#### Diagnósticos adicionales de los modelos Epic y Show:

**rtC:** Falla de hardware. Comuníquese con su distribuidor autorizado de Marquis Spas®.

**PSt:** Falla de hardware. Comuníquese con su distribuidor autorizado de Marquis Spas®.

**CrC:** Problema de instalación de firmware. Comuníquese con su distribuidor autorizado de Marquis Spas®.

**CFE:** Error de configuración; el spa no puede ponerse en marcha. Comuníquese con su distribuidor autorizado de Marquis Spas®.

**GFI:** El spa no puede interrumpir los GFCL. Comuníquese con su distribuidor. Continuar la operación no sería seguro.

**STU:** Parece que la bomba está atascada en la posición de encendido, lo que aumenta la temperatura del agua, posiblemente a niveles peligrosos. **APAGUE EL SPA INMEDIATAMENTE. NO INGRESE AL AGUA.** Comuníquese con su distribuidor autorizado de Marquis Spas®.

**HOT:** Parece que la bomba se atascó en la posición de encendido la última vez que se encendió el spa.

**APAGUE EL SPA INMEDIATAMENTE. NO INGRESE AL AGUA.** Comuníquese con su distribuidor autorizado de Marquis Spas®.

**NOTA:** En caso de desconectar la alimentación, o en caso de un corte de electricidad, el sistema de 240V cuenta con reserva de baterías. Todas las configuraciones del usuario se mantendrán.

#### RECORDATORIOS DE MANTENIMIENTO:

Los siguientes recordatorios se mostrarán en las luces LED para indicar que es tiempo de realizar un mantenimiento. Los mensajes de recordatorio también se mostrarán en la pantalla LCD. Reconfigure los recordatorios presionando los pulsadores Temp+, Temp- o Settings.

- Limpiar el filtro: El LED se iluminará cada 30 días. La pantalla LCD mostrará "rCL".
- Cambiar el agua: El LED se iluminará cada 90 días. La pantalla LCD mostrará "rCH".
- Cambiar minerales: La pantalla LCD mostrará "rCA" cada 90 días.
- Verificar el bromo: La pantalla LCD mostrará "rSA" cada 21 días.

### CUIDADO DEL SPA MARQUIS

#### PROCEDIMIENTOS IMPORTANTES DE SEGURIDAD QUÍMICA

- 1 Siempre mantenga los productos químicos fuera del alcance de los niños.
- 2 Lea los rótulos de los productos con cuidado antes de usarlos.
- 3 Al disolver, siempre agregue los químicos al agua, nunca agregue agua a los químicos. Algunos químicos secos se deben disolver antes de agregarse al spa. Tome algo de agua del spa con un recipiente limpio. Mezcle hasta que se disuelva el químico y agregue al agua circulante.
- 4 **PRECAUCIÓN:** No agregue químicos juntos, agréguelos por separado al agua del spa.
- 5 Todos los productos químicos se deben almacenar en un lugar fresco, seco y bien ventilado donde la temperatura promedio no sea superior a 32°C. Mantenga el lugar de almacenamiento libre de residuos como trapos, periódicos y materiales combustibles.
- 6 Mantenga los químicos alejados de llamas abiertas y otras fuentes de calor. No fume cerca de los químicos. En caso de incendio químico por cloro seco, use únicamente agua. No use un extintor de químico seco para intentar apagar el fuego.
- 7 Al agregar químicos, siempre mantenga el agua circulando en el spa con los chorros en un patrón circular descendente para una mejor distribución del producto. Agregue los químicos al agua del spa de a uno. Espere unos minutos entre un químico y otro, usando los chorros para distribuirlos uniformemente en todo el spa.
- 8 Es importante mantener la cubierta del spa abierta durante 20-30 minutos mientras purifica el spa, para evitar daños. No descuide el spa mientras la cubierta se encuentra abierta. Los daños como decoloración o vinilo quebradizo debido al daño por químicos no están cubiertos por la garantía.

- Después de agregar químicos, espere el tiempo recomendado en el envase del químico antes de volver a probar el agua para obtener una lectura precisa. Vuelva a probar el agua del spa antes de usarlo.
- En caso de preguntas o inquietudes acerca de los procedimientos correctos para manejar químicos, comuníquese con su distribuidor autorizado de Marquis Spas®.

### CUIDADO DEL AGUA

Tres cosas son necesarias para lograr un agua limpia y segura:

- CIRCULAR:** El agua debe circular regularmente, no debe permanecer estancada.
- FILTRAR:** El agua se debe filtrar para quitar partículas y residuos.
- DESINFECCIÓN:** El agua se debe desinfectar para matar organismos como algas, bacterias y virus.

Es fundamental mantener un balance adecuado en el agua para proteger el calentador y otros componentes de posibles daños. Los daños a la superficie y al equipo del spa ocasionados por tratamientos químicos inadecuados o duros no están cubiertos por la garantía.

La decoloración de las piezas de chorro, las válvulas y los controles indica un mantenimiento químico inadecuado o exposición al sol.

Las piezas de chorro y las válvulas no cuentan con cobertura de mano de obra. Estas piezas se pueden adquirir o intercambiar bajo garantía en su distribuidor autorizado de Marquis Spas®. Las juntas y los sellos no están cubiertos por la garantía.

El sistema de control de su spa Marquis circulará y filtrará el agua automáticamente. (Ver las secciones OPERACIÓN DE LOS CONTROLES DEL SPA, ConstantClean™ y SmartClean™). La desinfección requiere un mínimo esfuerzo si se realiza correcta y regularmente.

Tres cosas son necesarias para desinfectar el agua del spa:

- BALANCE:** El agua debe estar balanceada para que la desinfección funcione y para proteger el equipo del spa.
- PURIFICACIÓN:** Purificar para oxidar orgánicos y maximizar la eficiencia de la desinfección.
- DESINFECCIÓN:** Mantener un nivel adecuado de desinfectante en todo momento.

### COMPRENDER EL BALANCE DEL AGUA

El balance del agua es la interrelación de factores que determina la calidad del agua del spa. La eficacia de los químicos y otros aditivos depende de que todos estos factores funcionen juntos o "de manera balanceada". Los elementos principales del balance del agua son la dureza de calcio, la alcalinidad total y el pH. Siempre use productos de tratamiento de agua recomendados para spas Marquis.

#### Balance de pH

Mantener el pH balanceado es el componente más crítico del balance del agua. La dureza de calcio y la alcalinidad total actúan como amortiguadores para estabilizar el pH. Si se ajustan adecuadamente, el pH será estable y fácil de mantener. El pH es una medida de la acidez y alcalinidad relativa del agua. El rango ideal de pH es de 7,4 – 7,6. Cuando el pH disminuye por debajo de 7,2, el agua se puede volver corrosiva. El pH bajo puede ocasionar daños al metal del sistema de control y el calentador, consumo excesivo de desinfectante, e irritación de la piel. Un pH superior a 7,8 puede formar escamas y permitir que los metales o minerales en el agua formen depósitos y manchen las superficies del spa. Un pH superior a 7,8 también puede ocasionar irritación de la piel y de los ojos.

#### Alcalinidad total

La alcalinidad actúa como amortiguador para evitar que el pH cambie cuando se agregan otras sustancias al agua. La estabilidad del pH está directamente relacionada con la alcalinidad. La alcalinidad debe ser de 80 - 140 ppm. La alcalinidad por debajo de 80 ppm hace difícil estabilizar el pH. La alcalinidad superior a 140 ppm puede incrementar el pH y ocasionar agua turbia y escamas, y perjudicar la eficiencia del desinfectante.

**Nota:** El *Aumentador de Alcalinidad y pH* y el *Disminuidor de Alcalinidad y pH* afectarán tanto el pH como la alcalinidad. En general, las adiciones pequeñas

cambian el pH y tienen un efecto muy menor sobre la alcalinidad. Las adiciones más grandes también cambian el pH, pero tienen un efecto mucho más grande sobre la alcalinidad. (Ejemplo: Si el pH es muy alto y la alcalinidad se encuentra en el rango normal, agregar algunas dosis pequeñas de *Disminuidor de Alcalinidad y pH* en lugar de una dosis grande reducirá el pH con un efecto menor sobre la alcalinidad.)

#### Dureza de calcio

No use agua blanda en el spa. Es fundamental que el agua contenga calcio. El rango ideal de calcio es de 200 – 300 ppm. La dureza de calcio se suele ajustar cuando se llena o se vuelve a llenar el spa después de drenarlo. Los niveles altos de calcio pueden ocasionar la acumulación de escamas en las superficies y el equipo del spa. Puede proteger su spa de los niveles altos de calcio mediante el uso de *Quita-manchas y metales* según las instrucciones del envase. Los niveles bajos de calcio pueden volver al agua altamente corrosiva y dañina para los componentes y las tuberías del equipo. Para elevar los niveles de calcio, utilice el *Aumentador de Dureza de Calcio*.

#### BALANCE

Al llenar por primera vez o volver a llenar el spa, siga estos pasos para lograr el balance adecuado del agua:

**¡IMPORTANTE!** Siempre siga las instrucciones del envase al agregar químicos.

- Pruebe el agua del spa con un kit de prueba o una tira de prueba. Determine el pH y la alcalinidad del agua.
- Si necesita ajustar el pH y/o la alcalinidad, siempre ajuste la alcalinidad antes del pH. Los productos que debe usar para ajustar el pH y/o la alcalinidad son el *Aumentador de Alcalinidad y pH* y el *Disminuidor de Alcalinidad y pH*. Realice las adiciones necesarias según las instrucciones del envase y luego pruebe y repita el procedimiento si es necesario, hasta que todas las lecturas se encuentren en el rango deseado.
- Aumente la dureza de calcio si es necesario.

#### PURIFICACIÓN

##### Tratamiento inicial

Purifique el spa con *Desinfectante de Cloro* granular o *Purificador de Spa* sin cloro. Agregue directamente al spa según las instrucciones del envase. Para el tratamiento inicial, se prefiere el *Desinfectante de Cloro*, ya que también dejará un desinfectante residual.

##### Tratamiento de mantenimiento

Una vez neutralizados por el desinfectante, las bacterias y los residuos permanecen en el agua a menos que se oxide o se purifique. Se los suele llamar cloraminas o bromaminas, ocasionan agua turbia y pueden causar olores e irritación de la piel y de los ojos. El tratamiento de purificación libera su spa de estos residuos para lograr un agua transparente y cristalina. Se recomienda purificar con *Desinfectante de Cloro* granular o *Purificador de Spa* sin cloro una vez a la semana o cada vez que el agua tenga aspecto turbio o presente olor fuerte. El *Purificador de Spa* sin cloro permite usar el spa 15 minutos después del tratamiento de purificación.

**NOTA:** Un fuerte olor a bromo o cloro suele indicar que el spa requiere purificación, y no que existe demasiado bromo o cloro en el agua. Si el spa tiene el balance adecuado y se purifica regularmente, no tendrá olor.

#### DESINFECCIÓN

##### Sistema ConstantClean™ (opción)

El sistema ConstantClean™ utiliza una combinación de desinfectantes para mejorar la calidad del agua y reducir el mantenimiento considerablemente. La combinación del cartucho de minerales *Spa Frog®* y el ozonizador instalado en fábrica reduce en gran medida la cantidad de desinfectante requerida. En lugar de la cantidad habitual de 3 - 5 ppm de bromo, probablemente necesite mantener únicamente 1 - 2 ppm de bromo.

**NOTA:** Se recomienda el uso de los cartuchos flotantes *Spa Frog®*. No utilice otros dispensadores flotantes de productos químicos ni biguanida. Se pueden ocasionar daños al revestimiento del spa y a otros componentes internos.

\* El sistema de desinfección incorporado no está disponible en algunos mercados internacionales. No obstante, el sistema de ozono está disponible en todos los modelos de spa en todos los países. Comuníquese con su distribuidor para que le recomiende un método alternativo si el sistema de desinfección incorporado no está disponible.

#### SISTEMA DE DESINFECCIÓN INCORPORADO\*

Después de purificar el agua del spa con *Desinfectante de Cloro granular o Purificador de Spa* sin cloro, lleve el agua a la temperatura de funcionamiento. Luego instale los cartuchos *Spa Frog®*.

#### AJUSTE DE LOS CARTUCHOS DE MINERALES

Quite la envoltura de protección de celofán del cartucho de minerales *Spa Frog®*. Sosteniendo la parte inferior del cartucho, gire la parte superior hasta que aparezca el número seis en la ventana de ajuste.

**NOTA:** El cartucho de minerales se debe reemplazar cada tres o cuatro meses. Seguirá sintiendo los minerales "usados" adentro, pero ya no serán eficaces y deberá reemplazar el cartucho. Se recomienda drenar y volver a llenar el spa al mismo tiempo que reemplaza el cartucho de minerales.

#### AJUSTE DEL CARTUCHO DE BROMO

Quite la envoltura de protección de celofán del cartucho de bromo *Spa Frog®*. Para encontrar el ajuste correcto para el cartucho de bromo, deberá monitorear su uso durante las primeras semanas. Comience con un ajuste inicial según la tabla a continuación y monitorea los niveles de bromo todos los días, durante una semana aproximadamente, ajustando el cartucho a razón de una unidad diaria hasta alcanzar un nivel de 3 - 5 ppm. Para ajustar el cartucho, retírelo del sistema y gírelo al valor superior siguiente si el nivel de bromo es bajo, o al valor inferior siguiente si el nivel de bromo es alto. El cartucho de bromo se debe reemplazar cuando se vacía, transcurridas entre dos y cuatro semanas. Siempre mantenga 3 - 5 ppm de bromo.

#### Ajuste inicial sugerido para el cartucho de bromo

Tiempo de filtrado diario	Litros del spa	Litros del spa	Litros del spa
	568-1136	1136-1514	1514-1893
1 hora	2	3	4
2 horas	2	2	3
4 horas	1	2	2

#### INSTALACIÓN DE LOS CARTUCHOS

Ubique y retire la tapa del soporte de cartuchos del borde superior del spa. Empuje hacia abajo y gire el soporte en sentido antihorario para desbloquearlo. Retire el soporte. Presione el cartucho de minerales *Spa Frog®* en el área del soporte con el rótulo "MINERALS" (parte superior), asegurándose de alinear la muesca de la parte superior del cartucho con la línea elevada del soporte. Luego presione el cartucho de bromo *Spa Frog®* en el área del soporte con el rótulo "BROMINE". Asegúrese de alinear la muesca del cartucho con la línea elevada del soporte. Después de colocar los cartuchos, vuelva a girar el soporte, empuje hacia abajo y gire el soporte en sentido horario para bloquearlo. Vuelva a colocar la tapa.

**PRECAUCIÓN:** Ajuste a mano únicamente; evite ajustar demasiado; evite doblar el soporte para ayudar a prevenir daños al soporte. Los daños causados por retirar o instalar el soporte de cartuchos indebidamente no están cubiertos por la garantía. El soporte de cartuchos se garantiza libre de defectos al momento de la entrega del spa. Los soportes de cartuchos no cuentan con cobertura de mano de obra. Estas piezas se pueden adquirir o intercambiar bajo garantía en su distribuidor autorizado de Marquis Spas®.

#### RETIRO DE LOS CARTUCHOS

Siga el procedimiento inverso para retirar los cartuchos.

\* El sistema de desinfección incorporado no está disponible en algunos mercados internacionales. Comuníquese con su distribuidor autorizado de Marquis Spas® para que le recomiende un método alternativo de tratamiento del agua.

#### RÉGIMEN DE CUIDADO DEL AGUA

Los productos Marquis SpaCare™ cuentan con consejos de uso fáciles de seguir. La información a continuación indica si el producto se debe usar

diariamente, semanalmente, mensualmente, al llenar el spa, o según sea necesario, en caso de condiciones especiales del agua.

#### DIARIAMENTE

##### Desinfectante

Mantenga 1 - 2 ppm de desinfectante en todo momento.

#### SEMANALMENTE

##### Purificador de spa

El desinfectante se combina con las bacterias y las neutraliza al contacto. Sin embargo, la partícula de bacteria/desinfectante usado permanece en el agua del spa. El desinfectante usado en el agua despide un olor a cloro y ocasiona agua turbia. Para oxidar, o liberar al spa del desinfectante usado, debe purificar el spa una vez por semana. **NOTA:** Puede ser necesario purificar con más frecuencia si el spa se usa mucho.

#### SEGÚN SEA NECESARIO

##### Aumentador de Alcalinidad y pH y Disminuidor de Alcalinidad y pH

Estos dos productos aumentan y disminuyen, respectivamente, los niveles de pH y alcalinidad del spa y se necesitan únicamente si la tira de prueba indica que los niveles no se encuentran en el rango ideal.

##### Clarificador de agua

Las partículas microscópicas pueden pasar por el filtro del spa y ocasionar agua turbia. El uso del clarificador de agua *Marquis SpaCare™* combina estas partículas microscópicas en partículas más grandes que se pueden atrapar en el filtro para clarificar el agua turbia.

##### Antiespumante de spa

Si aparece espuma en su spa, la acción de los chorros no permitirá que se disipe. Use el antiespumante de spa *Marquis SpaCare™* para liberar al agua de su spa de espuma instantáneamente.

##### Quita-manchas y metales

El *Quita-manchas y metales* quita metales como hierro y cobre del agua del spa.

## RESOLUCIÓN DE PROBLEMAS DE CUIDADO DEL AGUA

**NOTA:** Si solicita servicio técnico y no se encuentra problema alguno en el spa, o el problema no está cubierto por la garantía (por ejemplo, daños por químicos), se le cobrará la tarifa normal por servicio.

- P: Problema  
S: Solución

### Agua turbia

- P: Filtración inadecuada o filtro sucio.  
S: Asegúrese de que el filtro esté instalado con seguridad.  
Limpie o reemplace el filtro. Aumente la duración de los ciclos de filtrado y/o limpieza.
- P: El agua no está balanceada.  
S: Pruebe el agua y ajuste el pH, la alcalinidad y el desinfectante según sea necesario. Purifique el agua para oxidar y destruir orgánicos.
- P: Partículas sin filtrar o saturación química.  
S: Use *Clarificador de agua* para combinar partículas.
- P: Sólidos disueltos totales altos  
S: Drene, limpie y vuelva a llenar el spa.

### Olor químico

- P: Demasiadas cloraminas o bromaminas en el agua.  
S: Trate el agua con *Purificador de Spa* sin cloro, luego ajuste el nivel de desinfectante según sea necesario.
- P: Agua con aspecto opaco, difícil de manejar. La causa puede ser sólidos disueltos totales altos.  
S: Drene, limpie y vuelva a llenar el spa.

### Olor a moho

- P: No hay suficiente desinfectante en el agua, hay bacterias o algas en el agua.  
S: Agregue desinfectante según sea necesario y purifique. Reajuste el nivel de desinfectante si es necesario.

### Agua amarillenta

- P: Bajo pH y/o baja alcalinidad.  
S: Pruebe el agua y ajuste el pH, con *Aumentador de Alcalinidad y pH*. Ajuste la alcalinidad si es necesario.

### Espuma

- P: Alta concentración de aceites, lociones o jabones corporales, y orgánicos excesivos.  
S: Use *Antiespumante de spa* y ajuste el pH y el desinfectante según sea necesario.

### Línea de sedimento en el spa

- P: Aceites corporales y suciedad.  
S: Use la esponja *Glove Sponge* para limpiar el spa. Pruebe el agua y ajuste el pH, y el desinfectante si es necesario. Aumente la duración del ciclo de limpieza.

### No hay lectura de desinfectante

- P: El nivel de desinfectante es demasiado bajo.  
S: Purifique y/o ajuste el cartucho de bromo *Spa Frog®* hasta que la lectura de desinfectante se encuentre en el rango recomendado.
- P: La tira de prueba permanece "en blanco" aún después de agregar el desinfectante.  
S: El nivel de desinfectante puede ser extremadamente alto. Puede blanquear los reactivos de la tira de prueba y arrojar una lectura falsa. Retire la cubierta del spa y active los chorros y el control de aire. Deje funcionar los chorros durante 30 minutos. Pruebe el agua para comprobar si se alcanzó el nivel deseado. Ajuste el cartucho de bromo *Spa Frog®* para reducir el nivel de bromo.

### Lectura de desinfectante alta

- P: Se agregó o se dispensa demasiado cloro o bromo al spa.  
S: Retire la cubierta del spa y active los chorros y el control de aire. Deje funcionar los chorros durante 30 minutos. Pruebe el agua para comprobar si se alcanzó el nivel deseado. Ajuste el cartucho de bromo *Spa Frog®* para reducir el nivel de bromo.

### Irritación de la piel o de los ojos

- P: Contaminantes o demasiadas cloraminas o bromaminas en el agua.  
S: Trate el agua con *Purificador de Spa*. Ajuste el nivel de desinfectante.
- P: El pH es bajo.  
S: Realice los ajustes necesarios.

### Corrosión del metal

- P: pH bajo.  
S: Ajuste el pH, con *Aumentador de Alcalinidad y pH*.

### Agua verdosa o algas

- P: Nivel de desinfectante bajo o pH alto.  
S: Ajuste el pH, purifique y/o ajuste el cartucho de bromo *Spa Frog®* según sea necesario.

### pH errático

- P: La alcalinidad y/o la dureza de calcio son demasiado bajas y causan un "rebote" de pH.  
S: Pruebe el agua y ajuste la alcalinidad y/o la dureza de calcio para alcanzar el rango ideal.

## MANTENIMIENTO

### MANTENIMIENTO SEMANAL

- Retirar los residuos**  
Retire residuos y hojas de las espumadoras de Torbellino y los dispositivos de seguridad de succión en el interior del spa. Las entradas bloqueadas pueden impedir el flujo de agua por el sistema de chorros.
- Nivel de agua**  
Rellene el nivel de agua si es necesario hasta que alcance aproximadamente dos tercios de las aberturas de la espumadora de Torbellino. (Ver la sección CÓMO PONER EN MARCHA SU SPA). Los niveles de agua muy bajos y muy altos pueden dañar su spa. Es importante verificar el nivel del agua con frecuencia.

### MANTENIMIENTO MENSUAL

- Cuidado del filtro**  
No podemos dejar de destacar la importancia de que el filtro esté limpio para el filtrado adecuado del agua. Los filtros sucios pueden restringir el flujo de agua, ocasionar agua turbia, e impedir que los químicos funcionen adecuadamente. Los filtros sucios también pueden causar poco caudal en los chorros, poca claridad del agua, y la activación de códigos de error por los sensores. Es importante limpiar los filtros regularmente. Muchos productos para tratamiento del agua aclaran o clarifican el agua combinando los minerales y las partículas microscópicas para que las partículas más grandes se puedan atrapar en el filtro. Los filtros obstruidos con residuos y depósitos de calcio no atrapan las partículas adecuadamente. Embeba los cartuchos filtrantes en limpiador de filtro mensualmente.

El recordatorio de mantenimiento indica "CL" en el panel de control a un lado del spa cada 30 días para recordarle que limpie el filtro.

#### Retirar el filtro

Desconecte la alimentación RCD al spa. Tome el borde de la tapa espumadora de Torbellino o Cascada, y jale hacia arriba firme pero cuidadosamente para retirarla.

Gire el cartucho filtrante en sentido antihorario para desatornillar de su base. Levante el cartucho filtrante para retirarlo.

Use una manguera para limpiar el cartucho filtrante y embeba en limpiador de filtro.

**NOTA:** Mantenga filtros adicionales a mano para poder disfrutar de su spa inmediatamente en todo momento. Recuerde reemplazar los cartuchos filtrantes al menos una vez al año.

#### Reinstalar el filtro

Repita los pasos precedentes a la inversa. No ajuste demasiado el filtro, ya que se pueden dañar las roscas de la parte inferior y el filtro no se podrá sostener en su lugar. Al reemplazar la Cascada, centre la cabeza sobre el anillo elevado del filtro y presiónela hacia abajo firmemente en su lugar. (Ver la sección INSTRUCCIONES DE INSTALACIÓN, Cartuchos filtrantes.)

**PRECAUCIÓN:** Ajustar demasiado el filtro puede causar el agrietamiento del filtro o de la carcasa del filtro. Ajuste el filtro hasta que quede ceñido, no más.

**NOTA:** Los filtros y las tapas de los filtros no cuentan con cobertura de mano de obra. Estas piezas se pueden adquirir o intercambiar bajo garantía en su distribuidor autorizado de Marquis Spas®.

#### Detección de pérdidas

Abra la puerta del equipo y busque señales de pérdidas de agua alrededor de las bombas. Los sellos de las bombas se desgastan con el tiempo, especialmente en el caso de una química inadecuada del agua. Los sellos de las bombas y las juntas del calentador y de las bombas se deben verificar todos los meses para asegurarse de que no pierdan. Otros daños causados por la pérdida de algún componente no están cubiertos por la garantía.

#### CADA TRES O CUATRO MESES

##### Drenar y llenar el spa

En promedio, los spas se deben drenar cada tres o cuatro meses. Después de meses de agregar químicos constantemente al agua e ingresar aceites y lociones corporales, el agua puede ser difícil de manejar y los químicos no son tan eficaces como de costumbre. También puede notar espuma excesiva. Puede requerir el drenaje más frecuente según el uso.

##### Drenar el spa

- Desconecte la alimentación al spa.
- Abra el compartimiento del equipo (ver el DIAGRAMA DE EQUIPOS). Retire la tapa del grifo de manguera de la conexión y conecte una manguera.
- Abra la válvula de drenaje. El agua se drenará de la manguera por efecto de la gravedad. Una vez vacío el spa, cierre la válvula de drenaje y retire la manguera. Reinstale la tapa del grifo de manguera.

**NOTA:** Mantenga la válvula de drenaje cerrada en todo momento, excepto al drenar el spa (no dependa de que la tapa detenga el flujo de agua). De lo contrario, se puede dañar la válvula de drenaje debido al agua congelada.

#### Operación del ozonizador

Limpie la pieza de inyección de ozono cada seis meses. La acumulación de minerales puede obstruir el inyector de ozono e impedir o restringir el flujo de ozono. Para evitar esto:

- Desconecte la alimentación al spa.
- Abra el compartimiento del equipo.
- Ubique el ozonizador en el compartimiento del equipo (ver el DIAGRAMA DE EQUIPOS) y desenchufe el ozonizador de la caja de control.
- Coloque 0,47 litros de vinagre blanco en un recipiente como una copa o un balde (el vinagre blanco no daña los componentes del spa). Coloque el recipiente en el piso del compartimiento del equipo.
- Afloje cuidadosamente el tubo largo y transparente en la parte inferior del ozonizador. Puede existir una sustancia líquida dentro del tubo. Si existe, cuídese de no entrar en contacto con el líquido.
- ADVERTENCIA:** Se acumula ácido nítrico en las líneas de aire del ozonizador y el inyector. El ácido nítrico ocasiona quemaduras químicas graves en caso de contacto directo con la piel, por eso debe usar en todo momento guantes, gafas y vestimenta de protección al trabajar con las líneas de aire del ozonizador y el

inyector. Para prevenir la inhalación o ingesta del ácido nítrico, **NO sople ni inhale con la boca en los adaptadores, las piezas ni los tubos de con las líneas de aire del ozonizador y el inyector.**

- Coloque el extremo del tubo en el vinagre, asegurándose de que se apoye en el fondo del recipiente.
- Reconecte la alimentación al spa.
- Haga funcionar el spa hasta que desaparezca todo el vinagre. Esto debería permitir que un flujo suficiente de vinagre pase por el inyector y despeje el bloqueo.
- Desconecte la alimentación al spa.
- Retire la copa o el balde vacío.
- Reinstale el tubo en la parte inferior del ozonizador.
- Enchufe el ozonizador en la caja de control.
- Cierre la puerta del compartimiento del equipo.
- Reconecte la alimentación al spa.

#### Reemplazar el cartucho de minerales Spa Frog®

Este cartucho se debe reemplazar cada tres o cuatro meses. Seguirá sintiendo los minerales "usados" adentro, pero ya no serán eficaces y deberán reemplazar el cartucho. (Ver la sección AJUSTE DE LOS CARTUCHOS DE MINERALES, Cartucho de minerales Blue.)

#### Limpiar el interior DuraShell®

Una vez drenado el spa, limpie el interior DuraShell® a fondo, especialmente en la línea del agua. Recomendamos la esponja *Glove Sponge* para limpiar sin rayones.

Para mantener el brillo y el aspecto elegante de DuraShell®, siga estos simples pasos: Para el cuidado y la limpieza normal, use un paño suave o una esponja y agua. Enjuague bien y seque con un paño suave y limpio. Nunca use limpiadores abrasivos. No permita que la superficie acrílica entre en contacto con productos como cetonas o ésteres como acetona o acetato de etilo (quita esmalte de uñas), aceite de gualteria (metilsalicilato), esmalte de uñas, solución de limpieza seca u otros solventes orgánicos con cloro, diluyentes de laca, gasolina, solventes aromáticos, limpiadores cítricos, aceite de pino, etc. Retire el polvo y la suciedad seca con un paño suave y húmedo. Limpie las manchas de grasa, aceite, pintura y tinta con alcohol isopropilo, frotando (no permita que el alcohol se acumule o permanezca sobre el acrílico). Seque con un paño suave y limpio. Evite el uso de navajas u otros instrumentos filosos que puedan rayar la superficie.

**NOTA:** Debido a la terminación fina y de alto brillo del acrílico, pueden existir imperfecciones en la textura de la superficie. Esto de ninguna manera compromete la integridad del revestimiento del spa.

**NOTA:** No deje el spa vacío descubierto. La luz solar directa sobre la superficie del spa puede causar manchas o daños serios y puede anular cualquier garantía sobre la superficie.

#### Rellenar el spa

Llene el spa con agua nueva de una manguera de jardín y balancee el agua como se describe en la sección CUIDADO DEL AGUA.

Se recomienda el uso de un Filtro de Llenado, especialmente en las áreas con alto contenido de minerales en el agua. Conéctelo al extremo de una manguera de jardín para filtrar residuos y sedimentos que puedan acumularse en el spa y posiblemente rayar la superficie.

#### MANTENIMIENTO SEGÚN SEA NECESARIO

##### Cuidado de la cubierta

Se recomienda usar el Limpiador de cubierta Marquis para mantener la cubierta del spa limpia y en condiciones. El cuidado adecuado de la cubierta prolonga su vida útil y mantiene su aspecto óptimo incluso en las condiciones más adversas. **NOTA:** No use productos hogareños comunes ni productos que contengan sílicona, alcohol, lana de acero o lejía.

- Retire la cubierta del spa y apóyela cuidadosamente sobre una pared o cerca.
- Con una manguera de jardín, rocíe la cubierta para aflojar y retirar suciedad o residuos.
- Use una esponja grande y/o un cepillo de cerdas suaves con una solución de jabón muy suave. Friegue la superficie vinilica con

movimientos circulares. Enjuague la superficie vinílica antes de que se pueda secar una película de jabón.

- D. Friegue el perímetro de la cubierta y las solapas laterales. Enjuague con agua.
- E. Enjuague el reverso de la cubierta sólo con agua (sin jabón) y limpie con un paño seco.
- F. Use *Limpiador de cubierta* para acondicionar la superficie de la cubierta después de la limpieza.

#### Cuidado del reposacabezas acolchado

Para prolongar la vida útil del reposacabezas acolchado, retírelo y vuelva a colocarlo con cuidado sólo si es necesario.

#### Retirar el reposacabezas acolchado

Deslice los dedos debajo de cada extremo de la parte interior del reposacabezas y tire con cuidado hacia usted. Los daños causados por retirar los accesorios inadecuadamente no están cubiertos por la garantía. Los cojines y los accesorios se garantizan libres de defectos al momento de la entrega únicamente.

#### Cuidado de DuraWood

Limpie el exterior del spa con una solución de jabón suave. Los limpiadores que contienen alcohol o niveles altos de solventes, así como la acetona, el nitrobenzono y el ciclohexanol, pueden disolver y decolorar el exterior DuraWood.

#### Exceso de residuos

Los residuos que ingresan al spa se deben retirar con un aspirador de spa.

#### Línea de agua

Para evitar el depósito de aceites y lociones en la línea de agua, limpie el interior cuando sea necesario. Recomendamos la esponja *Glove Sponge* para limpiar sin rayones.

**NOTA:** No use el mismo cepillo o la misma esponja para limpiar el exterior y el interior del spa. Los residuos de jabón y otros productos usados en el exterior del spa pueden causar espuma en el agua del spa y rayones en la superficie si se usa el mismo elemento en el interior.

#### Reemplazo de la lámpara:

- A. Desconecte la alimentación al spa.
- B. Retire la puerta del compartimiento del equipo para encontrar el acceso a la luz. (Ver el DIAGRAMA DE EQUIPOS.)
- C. Retire el portalámpara de la parte posterior del conjunto de luz girando en sentido antihorario y tirando al mismo tiempo.
- D. Retire la lámpara con cuidado del portalámpara y reemplace la lámpara con un componente similar únicamente. Instale el portalámpara nuevamente en el conjunto de luz y reposicione la puerta.

#### USO SUSPENDIDO O ACONDICIONAMIENTO PARA EL INVIERNO

Si decide suspender el uso de su spa por un período prolongado, le recomendamos seguir estos pasos.

**NOTA:** Durante períodos largos de inactividad, se pueden ocasionar daños al equipo debido a la condensación dentro del compartimiento del equipo. Si no sigue estas instrucciones durante condiciones de congelamiento, se ocasionará el agrietamiento de piezas y juntas, y otros daños.

1. Desconecte la alimentación al spa.
2. Drene el spa. (Ver la sección DRENAR Y LLENAR EL SPA.)
3. Retire todo el agua residual de los asientos y del piso. Si es necesario, vacíe el agua que permanece y seque el spa con toallas. Se recomienda un aspirador mojado/seco para lograr los mejores resultados.
4. Usando el aspirador mojado/seco, coloque la boquilla del aspirador sobre cada pieza de chorro para retirar el agua de las tuberías, desde el chorro más alto hasta el más bajo.

**NOTA:** El spa está equipado con un control Tri-Zone o PowerShift que se usa para desviar agua entre distintas zonas de chorros. La válvula debe estar abierta para los chorros específicos que está aspirando.

5. Desatornille los tapones de bomba de las bombas. (Ver la sección CÓMO PONER EN MARCHA SU SPA).
6. Usando el aspirador mojado/seco, coloque la boquilla sobre las aberturas expuestas de las bombas para retirar el exceso de agua. Las bombas se deben retirar del spa y guardar en un cuarto climatizado.
7. Limpie el interior del spa.
8. Limpie los cartuchos filtrantes.
9. Reinstale la cubierta del spa y bloquéela en su lugar.

#### INSTRUCCIONES DE CUIDADO DURANTE VACACIONES

##### Períodos cortos: 3-5 días

1. Ajuste el pH (ver la sección CUIDADO DEL AGUA).
2. Desinfecte el agua siguiendo los procedimientos de purificación (ver la sección CUIDADO DEL AGUA).
3. Bloquee la cubierta del spa en su lugar con los bloqueos de la cubierta.
4. A su regreso, desinfecte y purifique el agua.

##### Períodos largos: 5-14 días

1. Un día antes de marcharse, configure la temperatura al nivel más bajo (aproximadamente 27° C).
2. Ajuste el pH según sea necesario.
3. Desinfecte y purifique el agua.
4. A su regreso, desinfecte y purifique el agua.
5. Regrese la temperatura al valor original.
6. Pruebe la química del agua y realice los ajustes necesarios.

## PLAN DE PROTECCIÓN

### GARANTÍA LIMITADA DE MARQUIS SPAS®

#### Qué cubre la garantía limitada de Marquis Corp.

Marquis Corp. garantiza que nuestros productos estarán libres de defectos de materiales y mano de obra durante el período establecido exclusivamente en esta garantía. Los accesorios adquiridos de Marquis Corp. o de un distribuidor de Marquis Spas® autorizado por Marquis Corp. y agregados al spa después de la fabricación del spa no están cubiertos bajo esta garantía pero pueden tener otras garantías. Consulte en el manual las instrucciones para el uso, el mantenimiento y la instalación adecuados del spa. La garantía limitada de Marquis Spas®, provista por el presente Plan de Protección, se confiere exclusivamente al comprador original del spa y no es transferible.

**ESTRUCTURA:** La estructura de fibra de vidrio se garantiza contra pérdidas por **10 (diez)** años. Las piezas y los accesorios no están incluidos.

**SUPERFICIE:** La superficie acrílica se garantiza contra ampollas, grietas y delaminación por **7 (siete)** años.

**TUBERÍAS:** Las tuberías y las piezas se garantizan contra pérdidas por **5 (cinco)** años. Las juntas y los sellos no están incluidos.

**EQUIPOS:** Los equipos eléctricos se garantizan contra defectos de materiales y mano de obra por **5 (cinco)** años. Los equipos incluyen los paquetes de equipos, placas de PC, bombas, paneles de control, el calentador y los sensores de calor.

**EXTERIOR:** El zócalo sintético y el exterior DuraBase se garantizan contra grietas y descamación por **5 (cinco)** años.

**COMPONENTES:** El ozonizador y los sensores infrarrojos se garantizan contra defectos de materiales y mano de obra por **2 (dos)** años.

**PIEZAS:** Las luces LED, los controles remotos, las válvulas, la cubierta del spa, los componentes de estéreo, las piezas de chorro, el sistema de desinfección incorporado y los recubrimientos se garantizan por **1 (un)** año. Estas piezas no cuentan con cobertura de mano de obra bajo esta garantía.

Los fusibles, las luces no LED, el exterior de madera, el filtro, la tapa de filtro, los reposacabezas acolchados, los soportes de cartuchos, y otros elementos no mencionados específicamente en esta garantía se garantizan libres de defectos de materiales y mano de obra al momento de la entrega. Estas piezas no cuentan con cobertura de mano de obra bajo esta garantía.

#### Periodo de la garantía limitada de Marquis Corp.

El periodo de su garantía comienza en la fecha que se le vende el producto y continúa durante el periodo establecido en esta garantía para cada componente.

#### Qué debe hacer si encuentra un problema

Salvo indicación contraria por escrito de Marquis Corp., Marquis Corp. o su agente son las únicas partes autorizadas para realizar servicios bajo garantía sobre los spas Marquis Corp. En caso de problemas, comuníquese con su distribuidor autorizado de Marquis Spas®.

Se le pedirá la siguiente información cuando solicite servicios bajo garantía: nombre, dirección, información de contacto, número de serie, descripción de su spa y descripción del problema. Se le podrá solicitar un comprobante de compra antes de prestarle el servicio bajo garantía.

#### Qué hará Marquis Corp. si encuentra un problema

Marquis Corp. se compromete a reparar todo defecto de tubería o superficie o proveer un reemplazo para cualquier componente instalado en fábrica cubierto bajo esta garantía que, según las pruebas de Marquis Corp., presente defectos de fabricación. Todos los materiales para pruebas se deben enviar a Marquis Corp. con flete prepago.

Marquis Corp. suministrará las piezas y la mano de obra (según un programa predeterminado) sin cargo para reparar o reemplazar los componentes que fallen debido a defectos de fabricación. El distribuidor autorizado de Marquis Spas® interviniente puede cobrar tarifas adicionales por servicio y traslado.

En el caso de que Marquis Corp. o su agente determine que su problema se puede solucionar suministrándole una pieza de reemplazo para instalar en su spa, se le suministrará una pieza de reemplazo sin cargo cuando devuelva la pieza defectuosa. Todas las piezas de reemplazo asumen el estado de garantía original del spa donde se instalan, incluido el tiempo de garantía restante, y no cuentan con una garantía separada o independiente de ningún tipo.

Para facilitar las reparaciones, Marquis Corp. o su agente pueden solicitar el acceso al equipo del spa. Es su responsabilidad proporcionar el acceso irrestricto.

Qué no cubre la garantía limitada de Marquis Corp.

No se aplicará garantía alguna a cualquier spa que haya sido (i) modificado, alterado o adaptado sin el consentimiento escrito de Marquis Corp.; (ii) maltratado o utilizado de una manera distinta de la prevista en el manual; (iii) reparado por un tercero no autorizado por Marquis Corp.; (iv) instalado inadecuadamente por cualquier parte; (v) utilizado con equipos no cubiertos por esta garantía, en la medida en que los problemas sean atribuibles a dicho uso; (vi) reubicado, en la medida en que los problemas sean atribuibles a la reubicación; y (vii) ubicado sobre una superficie distinta de la prevista en las instrucciones impresas del spa. Consulte en el manual las instrucciones para el uso, el mantenimiento y la instalación adecuados del spa.

Otros elementos no incluidos en esta garantía son gastos de envío; costos de materiales y mano de obra relacionados con retirar o reemplazar el spa; daños o decoloración de la superficie del spa y manchas de la superficie o el equipo del spa causados por limpiadores abrasivos, corrosivos, rayones o impacto; daños debido a temperaturas de agua extremas fuera del rango de 0°C a 49°C aunque los daños sean el resultado de una falla cubierta; o daños a la superficie o el equipo del spa causados por fenómenos de la naturaleza, incluidos vientos y sobretensiones. Los daños a la superficie y a las piezas del spa causados por dejar el spa vacío y descubierto con exposición directa a la luz solar pueden ocasionar deterioro por calor solar y también invalidan esta garantía.

Otros cargos no relacionados con la reparación directa del spa, como gastos telefónicos y lucro cesante, no están incluidos en esta garantía. En el caso de que el número de serie de Marquis Corp. sobre el spa haya sido eliminado o manipulado, la garantía se anulará. El cliente no podrá desarmar el spa, y todo intento de desarmar sistemas, distinto de los aquí descritos, constituye una modificación o alteración del spa que anula la garantía correspondiente.

#### Limitaciones

Su único y exclusivo recurso, y la responsabilidad total de Marquis Corp. en relación con la fabricación y la venta de sus productos de spa, es la reparación o el reemplazo (a elección de Marquis) de las piezas defectuosas, como se indica en la garantía limitada. Toda otra declaración o garantía explícita o implícita, incluidas las garantías implícitas de comerciabilidad e idoneidad para un fin determinado así como no violación, se excluye hasta el grado máximo que permita la ley.

Excepto lo requerido por la ley aplicable, Marquis Corp. no será responsable por lesiones, pérdidas o daños personales o de propiedad, como sea que surjan, en relación con la fabricación y la venta de sus productos de spa. Esto incluye los daños indirectos, punitivos, especiales, incidentales o emergentes (incluidos, entre otros, la pérdida del uso) ya sea que la reclamación por dicha lesión, pérdida o daño se base en el incumplimiento del contrato, incumplimiento de la garantía o ilícito, incluso si Marquis Corp. ha recibido previamente notificación de la posibilidad de dichos daños.

La presente garantía limitada le confiere derechos legales específicos, y usted también puede gozar de otros derechos que son distintos en cada país. Por ejemplo, algunos países restringen las limitaciones sobre las garantías implícitas o sobre algunos tipos de daños, pérdidas o lesiones.

**GARANTÍA LIMITADA POR UN AÑO DEL SISTEMA DE AUDIO ADAGIO™ Y AQUAVISION**

Marquis Corp. garantiza al comprador minorista original que los componentes del sistema de audio Adagio™ o la unidad Aquavision estarán libres de defectos de materiales y mano de obra durante un año desde la fecha de compra. La cobertura de un año incluye las piezas. La mano de obra está cubierta durante 90 días y se basa en un programa predeterminado. La unidad de envío de IR/RF y el control remoto optativo no están incluidos en esta garantía: Pueden existir otras garantías del fabricante original del control remoto optativo. La garantía limitada sobre el sistema de audio Adagio™ y la unidad Aquavision se confiere exclusivamente al comprador original del spa y no es transferible. En ningún caso las obligaciones de Marquis Corp. superarán el período original de cualquier garantía correspondiente, determinado según la fecha de entrada en vigor de la garantía del comprador original.

**REALIZACIÓN DE LA GARANTÍA**

Marquis Corp. se compromete a reparar o proveer un reemplazo para cualquier defecto de materiales o de mano de obra del sistema de audio Adagio™ o la unidad Aquavision que, según las pruebas de Marquis Corp., presente defectos. Los componentes de audio de Adagio™, incluidos reproductor de CD, radio, altavoces, subwoofer, mecanismo de elevación de los altavoces, puerta de acceso al estéreo y alimentación eléctrica se garantizan contra defectos de materiales y mano de obra por un año. Los componentes de Aquavision, incluidos el mecanismo de elevación del monitor, la carcasa del monitor y la alimentación eléctrica se garantizan contra defectos de materiales y mano de obra por un año. La mano de obra para reemplazar componentes de audio o Aquavision está cubierta durante 90 días. La infiltración de agua de cualquier tipo no está cubierta. Todos los materiales para pruebas se deben enviar a Marquis Corp. con flete prepagado. Su distribuidor autorizado de Marquis se reserva el derecho de cobrar cargos de viaje por servicio técnico.

**ANULACIÓN DE LA GARANTÍA**

Esta garantía quedará nula si el sistema de audio Adagio™ o la unidad Aquavision son sujetas a alteración, mal uso o abuso, o si una persona que no pertenece a un centro de servicio autorizado por Marquis Corp. realiza o intenta una reparación del sistema de audio Adagio™ o la unidad Aquavision. La alteración se define como cualquier cambio de componente, conversión eléctrica o agregado de componentes alternativos al sistema de sonido que contribuyan a la falla de componentes.

El mal uso y el abuso incluyen, sin limitaciones, la conexión al sistema de audio Adagio™ o la unidad Aquavision de una alimentación eléctrica externa que no sea la alimentación aprobada, o el uso de una manera para la cual no fue diseñado el sistema de audio Adagio™ o la unidad Aquavision, o la operación del sistema de audio Adagio™ o la unidad Aquavision de una manera distinta a la indicada en las instrucciones impresas de Marquis Corp. (en el manual) que ocasione alguna falla de componentes. Bajo ninguna circunstancia Marquis Corp. ni cualquiera de sus representantes será responsable por lesiones o daños de propiedad, como sea que surjan.

Otros cargos no relacionados con la reparación directa del spa, como gastos telefónicos, lucro cesante y daños causados al sistema de audio Adagio™ o la unidad Aquavision que estén fuera del control de Marquis no están incluidos en esta garantía. Aspectos que están fuera del control de Marquis son, entre otros, los daños ocasionados por: conexiones incorrectas, accidentes, incumplimiento de los procedimientos del manual, daños por potencia excesiva al sistema, rayos, temperaturas extremas y otros fenómenos naturales.

**IMPORTANTE:** Algunas jurisdicciones no permiten la exclusión o limitación de daños incidentales o emergentes, por lo tanto las limitaciones o exclusiones pueden no aplicarse a usted.

**DESCARGOS DE RESPONSABILIDAD**

No existen garantías adicionales, explícitas o implícitas, más allá de los términos de esta garantía limitada. Marquis Corp. no garantiza la comerciabilidad de los productos ni su idoneidad para un fin determinado. Ninguna otra persona o entidad está autorizada a hacer declaraciones, garantías o promesas de desempeño no incluidas en esta garantía explícita por escrito, y Marquis Corp. no se verá obligada por tales declaraciones, garantías o promesas adicionales.

La presente garantía le confiere derechos legales específicos. Usted también puede gozar de otros derechos que son distintos en cada estado.

©Copyright Marquis Corp. 1/2010